

# GRUNDIG

## MINI CHOPPER Multicut Compact Duo MM 5150



DE

EN

FR

IT

NO

SV

TR

PT





---

**DEUTSCH** 05-15

**ENGLISH** 16-24

**FRANÇAIS** 25-33

**ITALIANO** 34-42

**NORSK** 43-51

**SVENSKA** 52-59

**TÜRKÇE** 60-71

**PORTUGUES** 72-84

## SICHERHEIT UND AUFSTELLEN

---

Lesen Sie diese Bedienungsanleitung sorgfältig, bevor Sie dieses Gerät benutzen! Befolgen Sie alle Sicherheitshinweise zur Vermeidung von Schäden aufgrund von falscher Benutzung! Bewahren Sie die Bedienungsanleitung zum späteren Nachschlagen auf. Sollte das Gerät an Dritte weitergegeben werden, muss diese Bedienungsanleitung ebenfalls mit ausgehändigt werden.

- Die Messer sind sehr scharf! Behandeln Sie die Messer zur Vermeidung von Verletzungen mit äußerster Vorsicht, besonders beim Entfernen und Reinigen.
- Reinigen Sie das Gerät niemals mit bloßen Händen. Benutzen Sie immer eine Bürste.
- Berühren Sie keine Teile des Gerätes, die sich bewegen. Montieren oder demontieren Sie Teile erst bei vollständigem Stillstand des Gerätes.
- Halten Sie Haare, Kleidung und andere Gegenstände stets vom Gerät fern, wenn dieses im Betrieb ist; andernfalls besteht die Gefahr von Verletzungen und Schäden.

- Das Gerät ist nur für den privaten Gebrauch bestimmt.
- Überprüfen Sie, ob die Netzspannung auf dem Typenschild mit Ihrer lokalen Versorgungsspannung übereinstimmt. Die einzige Art, das Gerät von der Stromversorgung zu trennen, ist den Netzstecker zu ziehen.
- Wickeln Sie das Netzkabel nicht um das Gerät.
- Falls nicht vorhanden, wird als zusätzlicher Schutz die Installation einer Fehlerstrom-Schutzeinrichtung (RCD) mit einem Bemessungsauslösestrom von nicht mehr als 30 mA empfohlen. Fragen Sie Ihren Elektriker.
- Tauchen Sie Gerät, Netzkabel oder Netzstecker nicht in Wasser oder andere Flüssigkeiten.
- Ziehen Sie in folgenden Situationen immer den Netzstecker aus der Steckdose: Nach der Benutzung, vor der De-/Montage, vor der Reinigung des Gerätes, vor Verlassen des Raumes sowie bei Auftreten eines Fehlers. Ziehen Sie den Netzstecker nicht am Kabel aus der Steckdose.

## SICHERHEIT UND AUFSTELLEN

---

- Vermeiden Sie Schäden am Netzkabel, indem Sie es nicht quetschen, knicken oder über scharfe Kanten ziehen. Halten Sie das Netzkabel von heißen Oberflächen und offenem Feuer fern.
- Benutzen Sie das Gerät nicht mit einem Verlängerungskabel.
- Benutzen Sie das Gerät niemals, wenn das Netzkabel oder das Gerät selbst beschädigt ist.
- Unsere GRUNDIG Haushaltsgeräte entsprechen den geltenden Sicherheitsnormen. Wenn das Gerät oder das Netzkabel beschädigt ist, muss es durch ein autorisiertes Service-Zentrum repariert oder ausgetauscht werden, um Gefährdungen zu vermeiden. Fehlerhafte oder unqualifizierte Reparaturen können Gefahren und Risiken für den Benutzer verursachen.
- Öffnen Sie das Gerät unter keinen Umständen. Für Schäden aufgrund von falscher Benutzung wird keine Haftung übernommen.
- Halten Sie das Gerät stets von Kindern fern.
- Das Gerät darf von folgenden Personen – einschließlich Kindern – nicht benutzt werden: solche mit eingeschränkten physischen, sensorischen oder psychischen Fähigkeiten und solche mit Mangel an Erfahrung und Wissen. Für Letztere gilt dies nicht, falls sie im Gebrauch des Gerätes unterwiesen wurden oder dieses unter Aufsicht einer für die Sicherheit verantwortlichen Person benutzen. Kinder sollten stets soweit beaufsichtigt werden, dass sie nicht mit dem Gerät spielen.
- Lassen Sie das Gerät während der Benutzung nicht unbeaufsichtigt. Seien Sie äußerst vorsichtig, wenn Sie das Gerät in der Nähe von Kindern und Personen mit eingeschränkten physischen, sensorischen oder mentalen Fähigkeiten benutzen.
- Reinigen Sie vor dem Gebrauch sorgfältig alle Teile, die mit Lebensmitteln in Kontakt kommen. Alle Einzelheiten erfahren Sie im Abschnitt „Reinigung und Pflege“.

## SICHERHEIT UND AUFSTELLEN

---

- Trocknen Sie das Gerät und alle Teile, bevor Sie es an die Stromversorgung anschließen und das Zubehör anbringen.
- Betreiben Sie das Gerät nicht, wenn sich keine Zutaten im Behälter befinden.
- Platzieren Sie Gerät, Zubehör, Netzkabel oder Netzstecker nicht auf heißen Oberflächen, wie Gasbrenner, elektrische Kochplatten oder Öfen; verwenden Sie keine heißen Flüssigkeiten oder Nahrungsmittel. Lassen Sie heiße Nahrungsmittel und Flüssigkeiten vor der Verarbeitung auf mindestens 80 °C oder weniger abkühlen.
- Benutzen Sie das Gerät nicht für Zwecke, für die es nicht bestimmt ist. Es wurde ausschließlich zum Zerkleinern von Speisen entwickelt. Betreiben Sie das Gerät nicht mit einem mit Flüssigkeit gefüllten Behälter.
- Zerkleinern Sie die Nahrungsmittel in kleine Stücke von etwa 1 bis 2 cm und legen diese Stückchenweise in den Behälter.
- Betreiben Sie das Gerät niemals länger als zur Verarbeitung der Nahrungsmittel erforderlich.
- Benutzen Sie das Gerät nie mit feuchten oder nassen Händen.
- Betreiben Sie das Gerät nur mit den mitgelieferten Teilen.
- Das Gerät ist nur für die Verarbeitung normaler Haushaltsmengen ausgelegt.
- Benutzen Sie das Gerät nicht, wenn die Messer beschädigt sind oder Abnutzungserscheinungen aufweisen.
- Benutzen Sie das Gerät immer auf einer stabilen, ebenen, sauberen und trockenen Oberfläche.
- Verlegen Sie das Netzkabel so, dass ein unbeabsichtigtes Ziehen daran bzw. ein Darüberstolpern nicht möglich ist.
- Stellen Sie das Gerät so auf, dass der Netzstecker immer zugänglich ist.
- Entfernen Sie die Nahrungsmittel mit Hilfe eines Spatels aus dem Behälter. Gerät zuvor ausschalten!

# SICHERHEIT UND AUFSTELLEN

---

- Dieses Gerät ist nicht zum Zerkleinern von harten oder getrockneten Nahrungsmitteln geeignet, die Messer werden dadurch stumpf.
- Entfernen Sie Knochen und Kerne aus den Speisen, um Beschädigungen der Messer oder des Gerätes zu vermeiden.
- Um die Verletzungsgefahr zu verringern, bringen Sie die Schneidemeser keinesfalls am Grundgerät an, wenn das Gerät nicht richtig aufgestellt ist.
- Stellen Sie sicher, dass die Abdeckung richtig aufgesetzt wurde, bevor Sie das Gerät einschalten.
- Zur Vermeidung einer Überhitzung sollte das Gerät nicht länger als 10 Sekunden in Betrieb sein. Lassen Sie das Gerät nach jedem 10-Sekunden-Betrieb für 1 Minute abkühlen.
- Halten Sie das Gerät im Betrieb von oben gut fest.
- Nutzen Sie das Gerät in kurzen Intervallen, nicht im Dauerbetrieb.
- Achten Sie darauf, das Gerät mit seinem eigenen Gummiuntersatz zu verwenden.



Sehr geehrte Kundin, sehr geehrter Kunde,  
herzlichen Glückwunsch zum Kauf Ihres neuen  
GRUNDIG Zerkleinerers Multicut Compact Duo  
MM 5150.

Bitte lesen Sie die folgenden Hinweise sorgfältig,  
um sicherzustellen, dass Sie Ihr Qualitätsprodukt  
von GRUNDIG noch viele Jahre lang benutzen  
können.

## Verantwortungsbewusstes Handeln!



GRUNDIG setzt intern wie auch  
bei unseren Lieferanten auf ver-  
traglich zugesicherte soziale Ar-  
beitsbedingungen mit fairem Lohn,  
auf effizienten Rohstoffeinsatz bei  
stetiger Abfallreduzierung von

mehreren Tonnen Plastik pro Jahr – und auf min-  
destens 5 Jahre Verfügbarkeit sämtlichen Zube-  
hört.

Für eine lebenswerte Zukunft.  
Aus gutem Grund. Grundig.

## Bedienelemente und Teile

Siehe Abbildung auf Seite 3.

## Bedienelemente und Teile

- A** Bedientaste
- B** Grundgerät
- C** Innere Abdeckung
- D** Zerkleinerungsmesser
- E** Behälter
- F** Zerkleinerungsmesser
- G** Feste Spindel
- H** Rutschfester Gummiuntersatz

## Rezeptidee

### Salsa

#### Zutaten:

- 3 Tomaten, entkernt
- 1 rote Zwiebel
- 1 Knoblauchzehe
- 1 rote Paprika
- 1 Jalapeño-Chilischote, entkernt
- 2 Esslöffel Koriander
- ½ Teelöffel Salz

#### Zubereitung:

Schälen Sie die Zwiebel und geben diese mit der  
Knoblauchzehe, der Paprika und der Chilischote  
in den Behälter des Gerätes; drücken Sie die  
Bedientaste in kurzen Abständen, bis die Zuta-  
ten grob zerkleinert sind. Geben Sie dann nach  
und nach die Tomaten, den Koriander und das  
Salz hinzu; drücken Sie die Taste einige Male in  
kurzen Abständen, bis die Zutaten gut vermischt  
sind.

## Maximalmengen und Verarbeitungszeit

Richten Sie sich nach der Tabelle für Maximalmengen und Verarbeitungszeiten.

Zutaten	Maximalmenge	Verarbeitungszeit
Fleisch / Fisch (gewürfelt)	150 g	5 - 10 Sekunden
Käse (gewürfelt)	200 g	10 Sekunden
Zwiebeln / Knoblauch (geschält und in 8 Teile geschnitten)	200 g	5 - 10 Impulse
Nüsse (ohne Schale)	100 g	5 - 10 Impulse
Milch & Flüssigkeiten	400 ml	10 - 20 Impulse
Tomaten (in 6 Teile geschnitten)	200 g	10 - 20 Impulse
Früchte / Gemüse (in 8 Teile geschnitten)	200 g	5 - 10 Impulse
Kräuter	30 g	5 - 10 Impulse
Karotten	200 g	5 - 10 Impulse
Suppe	400 ml	10 - 30 Impulse
Babynahrung	400 ml	10 - 30 Impulse

# BEDIENEN

## Hinweise

- Der Zerkleinerer ist für die Zubereitung kleiner Speisemengen ausgelegt und darf nicht zu anderen Zwecken verwendet werden.
- Zerkleinern Sie keine besonders harten Lebensmittel, wie Kaffeebohnen, Muskatnuss, Getreidekörner, Eis und Knochen. Entfernen Sie die Stengel von Kräutern, Schalen von Nüssen sowie Knochen, Sehnen und Knorpel von Fleisch
- Das Gerät sollte bei Nichtbenutzung nicht in die Steckdose eingesteckt sein.

## Vorbereiten

- 1 Entfernen Sie alle Verpackungsmaterialien und Aufkleber und entsorgen diese entsprechend den gesetzlichen Vorschriften.
- 2 Bevor Sie das Gerät zum ersten Mal benutzen, reinigen Sie alle Teile, die mit Nahrungsmitteln in Kontakt kommen (siehe Abschnitt „Reinigung und Pflege“).
- 3 Zerkleinern Sie die Nahrungsmittel in kleine Stücke, bevor Sie das Gerät benutzen.

## Zerkleinern

### Achtung

- Berühren Sie die Schneidmesser nicht mit bloßen Händen.
- 1 Stecken Sie das obere Schneidmesser **D** auf das untere Schneidmesser **F**. Setzen Sie die Schneidmesser **D** und **F** auf die feste Spindel **G** im Behälter **E**.

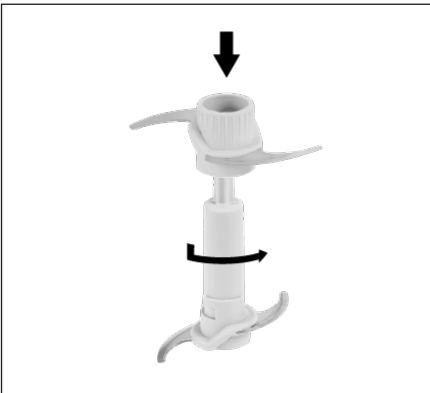

## Hinweis

- Verwenden Sie das Schneidmesser **F** nicht einzeln.
- 2 Geben Sie die Zutaten in den Behälter **E**.
  - 3 Setzen Sie die innere Abdeckung **C** in der richtigen Position auf den Behälter **E**. Achten Sie darauf, die innere Abdeckung im Uhrzeigersinn zu drehen, sodass die drei Aussparungen an der inneren Abdeckung **C** in den Kanälen des Behälters **E** verriegelt sind.



- 4 Stecken Sie das Grundgerät **B** auf die innere Abdeckung **C** am Behälter **E**.
- 5 Stecken Sie den Netzstecker in die Steckdose.
- 6 Drücken und halten Sie die Bedientaste **A**.  
- Das Gerät beginnt zu arbeiten.

## Hinweise

- Zur Aktivierung der „PULSE“-Funktion können Sie die Bedientaste **A** wiederholt betätigen. Mit der „PULSE“-Funktion erhalten Sie ein besseres Ergebnis beim Zerkleinern.
  - Die Bedientaste **A** ermöglicht Ihnen den Einsatz von zwei Geschwindigkeiten: Bei sanftem Druck arbeitet das Gerät mit geringer Geschwindigkeit, bei stärkerem Druck mit hoher Geschwindigkeit.
- 7 Lassen Sie die Bedientaste **A** los, wenn Sie den Betrieb des Gerätes stoppen möchten. Ziehen Sie den Netzstecker aus der Steckdose.

# BEDIENEN

---

## Hinweise

- Betreiben Sie das Gerät zur Vermeidung einer Überhitzung nicht länger als 10 Sekunden ohne Unterbrechung.
- Wenn die Zutaten an den Seiten des Behälters ankleben, entfernen Sie diese mit einem Spatel und setzen den Betrieb fort.
- 8 Nehmen Sie das Grundgerät **B** und danach die innere Abdeckung **C** ab. Nehmen Sie die Schneidmesser **D** und **F** vorsichtig heraus. Ziehen Sie das Schneidmesser **D** vom Schneidmesser **F**. Entfernen Sie die Lebensmittel aus dem Behälter **E**.

## Achtung

- Berühren Sie die Schneidmesser nicht mit bloßen Händen. Die Klingen sind sehr scharf.

## Reinigung und Pflege

### Achtung

- Verwenden Sie zur Reinigung des Gerätes niemals Benzin, Lösungsmittel, Scheuermittel oder harte Bürsten.
  - Berühren Sie die Schneidmesser nicht mit bloßen Händen. Die Klingen sind sehr scharf. Benutzen Sie eine Bürste!
- 1 Schalten Sie das Gerät ab und ziehen Sie den Netzstecker aus der Steckdose.
  - 2 Lassen Sie das Gerät vollständig abkühlen.
  - 3 Reinigen Sie die Außenseite des Grundgerätes **B** mit einem weichen, angefeuchteten Tuch, wischen Sie sie anschließend trocken.
  - 4 Nur die folgenden Teile können im oberen Geschirrkorb der Spülmaschine gereinigt werden: Behälter **E**, Schneidmesser **D** und **F** sowie die Abdeckung **C**.
  - 5 Legen Sie die Schneidmesser **D** und **F** weg, nachdem diese gereinigt und getrocknet sind.

### Achtung

- Tauchen Sie das Grundgerät oder das Netzkabel niemals in Wasser oder andere Flüssigkeiten und halten Sie diese nicht unter fließendem Wasser.

### Hinweis

- Vor der erneuten Verwendung müssen alle Teile nach der Reinigung sorgfältig mit einem weichen Handtuch abgetrocknet werden.

## Lagerung

Wenn Sie das Gerät längere Zeit nicht benutzen möchten, lagern Sie es sorgfältig.

Stellen Sie sicher, dass das Gerät von der Stromversorgung getrennt und vollständig trocken ist.

Wickeln Sie das Netzkabel nicht um das Gerät.

Lagern Sie das Gerät an einem kühlen, trockenen Ort.

Stellen Sie sicher, dass sich das Gerät immer außerhalb der Reichweite von Kindern befindet.

## Entsorgung von Altgeräten:

Dieses Produkt erfüllt die Vorgaben der EU-WEEE-Direktive (2012/19/EU). Das Produkt wurde mit einem Klassifizierungssymbol für elektrische und elektronische Altgeräte (WEEE) gekennzeichnet.



Dieses Symbol zeigt an, dass dieses Gerät am Ende seiner Einsatzzeit nicht mit anderem Hausmüll entsorgt werden darf. Altgeräte müssen an offizielle Sammelstellen zum Recycling elektrischer und elektronischer Geräte abgegeben werden. Nähere Angaben zu diesen Sammelstellen erhalten Sie von Ihrer Stadtverwaltung oder dem Händler, bei dem Sie das Gerät erworben haben. Der Beitrag jedes Haushalts zum Umweltschutz ist wichtig. Eine angemessene Entsorgung von Altgeräten hilft bei der Verhinderung negativer Auswirkungen auf Umwelt und menschliche Gesundheit.

## Einhaltung von RoHS-Vorgaben:

Das von Ihnen erworbene Produkt erfüllt die Vorgaben der EU-RoHS Direktive (2011/65/EU). Es enthält keine in der Direktive angegebenen gefährlichen und unzulässigen Materialien.

## Informationen zur Verpackung



Die Verpackung des Produkts wurde gemäß unserer nationalen Gesetzgebung aus recyclingfähigen Materialien hergestellt. Entsorgen Sie die Verpackungsmaterialien nicht mit dem Hausmüll oder anderem Müll. Bringen Sie sie zu einer von der Stadtverwaltung bereitgestellten Sammelstelle für Verpackungsmaterial.

## Technische Daten



### Spannungsversorgung:

220 - 240 V~, 50/60 Hz

Leistung: 400 W

Technische und optische Änderungen vorbehalten.

**TELEFON: 0911 / 590 597 29**  
**(Montag bis Freitag von 8.00 bis 18.00 Uhr)**  
**Telefax: 0911 / 590 597 31**  
**<http://service.grundig.de>**  
**E-Mail: [service@grundig.com](mailto:service@grundig.com)**

## Service und Ersatzteile

Unsere Geräte werden nach den neuesten technischen Erkenntnissen entwickelt, produziert und geprüft. Sollte trotzdem eine Störung auftreten, so bitten wir Sie, sich mit Ihrem Fachhändler bzw. mit der Verkaufsstelle in Verbindung zu setzen.

### Montag bis Freitag von 8.00 bis 18.00 Uhr

Deutschland: 0911 / 59 059 730

Österreich: 0820 / 220 33 22\*

\* gebührenpflichtig (0,145 €/Min. aus dem Festnetz,  
Mobilfunk: max. 0,20 €/Min.)

Sollte dies nicht möglich sein, wenden Sie sich bitte an das GRUNDIG-Service-Center unter folgenden Kontaktdaten:

Unter den obengenannten Kontaktdaten erhalten Sie ebenfalls Auskunft über den Bezug möglicher Ersatz- und Zubehörteile.

## GRUNDIG Kundenberatungszentrum

Haben Sie Fragen?

Unser Kundenberatungszentrum steht Ihnen werktags stets von 8.00 - 18.00 Uhr zur Verfügung.

Sehr geehrte Kundin, sehr geehrter Kunde,

als Käufer eines Gerätes der Marke Grundig stehen Ihnen die gesetzlichen Gewährleistungsrechte (Nachbesserung und Nacherfüllung) aus dem Kaufvertrag zu. Die Gewährleistung erfolgt für die Fehlerfreiheit bei Geräteübergabe entsprechend dem jeweiligen Stand der Technik. Über die Gewährleistung hinaus räumt Ihnen der Hersteller eine Garantie ein, diese schränkt die gesetzliche Gewährleistung – die für 24 Monate ab dem Kaufdatum gilt - nicht ein. Garantiert wird die Mängelbeseitigung durch Reparatur oder Austausch nach Wahl des Herstellers.

Sollte eine Störung an Ihrem Gerät auftreten, wenden Sie sich bitte an Ihren Fachhändler bzw. den Verkäufer. Dieser wird vor Ort das Gerät prüfen und den Kundenservice durchführen. Auch soweit Ansprüche aus der Herstellergarantie bestehen, werden diese nur durch den Verkäufer abgewickelt.

### **Die Garantiezeit beträgt 36 Monate ab Kaufdatum.**

#### **Bedingungen:**

1. Ein maschinell erstellter Original-Kaufbeleg liegt vor.
2. Das Gerät ist nur mit Original-Zubehör und Original-Ersatzteilen betrieben worden.
3. Die in der Gebrauchsanweisung erwähnten Wartungs- und Reinigungsarbeiten sind entsprechend ausgeführt worden.
4. Das Gerät wurde nicht geöffnet/zerlegt.
5. Bauteile, die einem gebrauchsbedingtem Verschleiß unterliegen, fallen nicht unter die Garantie
6. Ausgewechselte Teile werden Eigentum des Herstellers.
7. Ausgeschlossen von der Garantie sind die Mängel, die durch unsachgemäße Installation, z.B. Nichtbeachtung der VDE-Vorschriften; unsachgemäße Aufstellung, z.B. Nichtbeachtung der Einbau- oder Installationsvorschriften; äußere Einwirkung, z.B. Transportschäden, Beschädigung durch Stoß oder Schlag, Schäden durch Witterungseinflüsse, unsachgemäße Bedienung oder Beanspruchung, z.B. Nichtbeachtung der Gebrauchsanweisungen verursacht wurden.
8. Eine gewerbliche oder gleichzustellende Nutzung, z.B. in Hotels, Pensionen, Gaststätten, Arztpraxen oder Gemeinschaftsanlagen, gilt als eine nicht bestimmungsgemäße Benutzung, die die Garantie ausschließt.
9. Die Mängelbeseitigung verlängert die ursprüngliche Garantiezeit nicht.
10. Schadenersatzansprüche, auch hinsichtlich Folgeschäden, sind, soweit sie nicht auf Vorsatz oder grober Fahrlässigkeit beruhen, ausgeschlossen.
11. Der Anspruch auf Garantieleistung steht nur dem Erstkäufer zu und erlischt bei Weiterverkauf des Produktes durch den Erstkunden.
12. Die Garantie gilt für neue Produkte und nicht für Produkte, die als Gebrauchsgüter verkauft worden sind und nicht für B-Ware.
13. Die Garantie ist nicht übertragbar.

**Diese Garantiezusage ist nur gültig innerhalb der Bundesrepublik Deutschland**

Garantiebedingungen - Grundig - 05/2019

## SAFETY AND SET-UP

---

Please read this instruction manual thoroughly prior to using this appliance! Follow all safety instructions in order to avoid damage due to improper use!

Keep the instruction manual for future reference. Should this appliance be given to a third party, then this instruction manual must also be handed over.

- The blades are very sharp! Handle the sharp blades with utmost care, especially during removing and cleaning, in order to avoid injuries.
- Never clean the appliance with your bare hands. Always use a brush.
- Do not touch any moving parts of the appliance. Do not attach or remove the parts until the unit comes to a complete stop.
- Always keep hair, clothing and any other utensils away from the appliance during operation in order to prevent injury and damages.
- The appliance is intended for household use only.
- Check if the mains voltage on the rating label corresponds to your local mains supply. The only way to disconnect the appliance from the mains is to pull the plug from the receptacle.
- Do not wrap the power cord around the appliance.
- For additional protection, this appliance should be connected to a household residual current device with a rating of no more than 30 mA. Consult your electrician for advice.
- Do not immerse the appliance, power cord or power plug in water or in other liquids.
- Always disconnect the power plug after using the appliance and before assembling/disassembling or cleaning the product, or if you are leaving the room or if a fault occurs. Do not disconnect the plug by pulling on the cord.
- To prevent damage to the power cord by not squeezing, bending or rubbing it on sharp edges. Keep the cord away from hot surfaces and open flame.



## SAFETY AND SET-UP

---

- Do not use an extension cord with the appliance.
  - Never use the appliance if the power cord or the appliance is damaged.
  - Our GRUNDIG Household Appliances meet applicable safety standards; thus if the appliance or power cord is damaged, it must be repaired or replaced by an authorized service centre to avoid any danger. Faulty or unqualified repair work may be dangerous and cause risk to the user.
  - Do not dismantle the appliance under any circumstances. No warranty claims are accepted for damage caused by improper handling.
  - Always keep the appliance out of the reach of children.
  - The appliance should not be used by the following persons, including children: those with limited physical, sensory or mental capabilities or those with a lack of experience and knowledge.
- This does not apply to the latter if they were instructed in the use of the appliance or if they use it under the supervision of a person responsible for their safety. Children should always be supervised to ensure that they do not play with the appliance.
- Do not leave the appliance unattended when it is in use. Extreme caution is advised when the appliance is being used near children and people with limited physical, sensory or mental capabilities.
  - Before using of the appliance for the first time, carefully clean all parts which come into contact with food. Please see full details in the "Cleaning and care" section.
  - Dry the appliance and all parts before connecting it to the mains supply and before attaching the accessories.
  - Do not operate the appliance without ingredients in the jug.

## SAFETY AND SET-UP

---

- Never place the appliance, accessories, power cord or plug on hot surfaces such as gas or electric burners or hot oven surfaces and never use with hot liquids or food. Let hot food and liquids cool down to min. 80°C or lower before using the appliance.
- Do not use the appliance for anything other than its intended use. It is designed for chopping food only.
- Never operate the appliance for longer than necessary for processing the food.
- Never use the appliance with damp or wet hands.
- Operate the appliance with supplied parts only.
- The appliance has been designed for processing food and liquids in common household quantities. Do not operate the food chopper with the jug filled with liquid.
- Cut the food into suitably sized pieces about 1 to 2 cm and place in the jug in small quantities.
- Do not use the appliance if the blades are damaged or show signs of wear.
- Always use the appliance on a stable, flat, clean and dry surface.
- Make sure that there is no danger that the power cord could be accidentally pulled or that someone could trip over it when the appliance is in use.
- Position the appliance in such a way that the plug is always accessible.
- A spatula may be used to remove the food from the jug. The appliance must be switched off before doing this.
- This appliance is not suitable for dry or hard foods as this will quickly cause the blades to become dull.
- Remove bones and stones from food to prevent the blades and the appliance from becoming damaged.
- In order to reduce the risk of injury, never attach the blades of the appliance onto the base unit, if the chopper is not seated properly.

## SAFETY AND SET-UP

---

- Make sure that the lid is seated properly on the chopping jug before you switch on the appliance.
- Never operate the appliance for longer than necessary for processing the food.
- To prevent overheating, do not use the appliance continuously for more than 10 seconds. Leave to cool for 1 minute in between each 10 second operation.
- Hold the appliance firmly at the top of it while operating.
- While operating use the appliance pulse wise instead of using it constantly.
- Ensure that you use the appliance with its own rubber pad.

# AT A GLANCE

---

Dear Customer,

Congratulations on the purchase of your new GRUNDIG Multicut Compact Duo MM 5150.

Please read the following user notes carefully to ensure you can enjoy your quality GRUNDIG product for many years to come.

## A responsible approach!



GRUNDIG focuses on contractually agreed social working conditions with fair wages for both internal employees and suppliers. We also attach great importance to the efficient use of raw materials

with continuous waste reduction of several tonnes of plastic every year. Furthermore, all our accessories are available for at least 5 years.

For a future worth living.

For a good reason. Grundig.

## Controls and parts

See the figure on page 3.

## Controls and parts

- A** Operation switch
- B** Base unit
- C** Inner lid
- D** Chopping blade
- E** Jug
- F** Chopping blade
- G** Fixed shaft
- H** Non-slip rubber pad

## Recipe idea

### Salsa

#### Ingredients:

3 tomatoes, seeded

1 red onion

1 garlic clove

1 red bell pepper

1 jalapeño chilli pepper, seeded

2 tablespoons fresh cilantro

½ teaspoon salt

#### Preparation:

Peel the onion and place with the, garlic, bell pepper and chilli pepper into the jug of the appliance and pulse until the ingredients are coarsely chopped. Gradually add the tomatoes, cilantro and salt and pulse a few times until the ingredients are thoroughly mixed.

# AT A GLANCE

---

## Maximum quantities and processing time

Refer to the table for processing time and maximum quantities.

<b>Ingredients</b>	<b>Maximum quantity</b>	<b>Processing time</b>
Meat / Fish (diced)	150 g	5-10 sec
Cheese (cut into small cubes)	200 g	10 sec
Onions / Garlic (peeled & cut into 8 pieces)	200 g	5-10 pulses
Nuts (without shell)	100 g	5-10 pulses
Milk & Liquids	400 ml	10-20 pulses
Tomato (cut into 6 pieces)	200 g	10-20 pulses
Fruits / Vegetables (cut into 8 pieces)	200 g	5-10 pulses
Culinary herbs	30 g	5-10 pulses
Carrots	200 g	5-10 pulses
Soup	400 ml	10-30 pulses
Baby food	400 ml	10-30 pulses

# OPERATION

## Notes

- Your Chopper has been designed for processing small quantities of food and should not be used for any other purpose.
- Do not chop extremely hard items such as coffee beans, nutmeg, grains, ice or bones. Remove stalks from herbs, shells from nuts and bones, tendons and gristle from meat.
- The appliance should be unplugged when not in use.

## Preparation

- 1 Remove all packaging and sticker materials and dispose them according to the applicable legal regulations.
- 2 Before using the appliance for the first time, clean parts which come into contact with food (see the "Cleaning and care" section).
- 3 Cut the food into small pieces before using the appliance.

## Chopping

### Caution

- Do not touch the chopping blades with your bare hands.
- 1 Place the upper chopping blade **D** on lower chopping blade **F**. Mount chopping blades **D** and **F** on the fixed shaft **G** in the jug **E**.

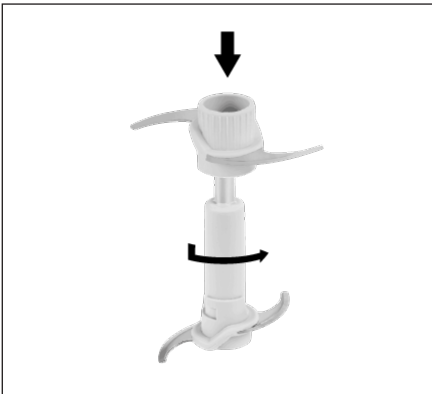

## Note

- Do not use chopping blade **F** separately.
- 2 Put the food that you would like to prepare in the jug **E**.
  - 3 Fit the inner lid **C** in correct position on the jug **E**. Make sure to rotate the inner lid clockwise so that the three notches on the inner lid **C** are locked in the channels on the jug **E**.



- 4 Mount the base unit **B** on the inner lid **C** on the jug **E**.
- 5 Insert the plug into the wall socket.
- 6 Press and hold the operation switch **A**.
  - The appliance starts operating.

## Notes

- You can press the operation switch **A** intermittently to activate the "PULSE" function of the appliance. You can obtain a better quality of chopping with the "PULSE" function.
  - The operation switch **A** allows you to use two speeds; low speed with gentle pressing and high speed with firmer pressing.
- 7 Release the operation switch **A** to finish the operation. Disconnect the plug from the wall socket.

# OPERATION

---

## Notes

- Do not operate the appliance continuously for more than 10 seconds.
- If the ingredients stick to the sides of the jug, scrape them off with a spatula and continue the chopping operation.
- 8 Remove the base unit **B** and the inner lid **C**. Take out chopping blades **D** and **F** carefully. Remove the chopping blade **D** from the chopping blade **F**. Remove food from the glass jug **E**.

## Caution

- Do not touch the blades with your bare hands. The blades are very sharp.

# INFORMATION

## Cleaning and care

### Caution

- Never use petrol, solvents or abrasive cleaners, metal objects or hard brushes to clean the appliance.
  - Do not touch the chopping blades with your bare hands. The blades are very sharp. Use a brush!
- 1 Turn the appliance off and disconnect it from the wall socket.
  - 2 Let the appliance cool down completely.
  - 3 Use a soft damp cloth to clean the exterior of the base unit **B** and then wipe it dry.
  - 4 The jug **E**, chopping blades **D** and **F**, and lid **C** can be washed in the dishwasher on the upper shelf.
  - 5 Store chopping blades **D** and **F** after you clean and dry them.

### Caution

- Never put the base unit or power cord in water or any other liquids and never hold them under running water.

### Note

- Before using the appliance after cleaning, dry all parts carefully using a soft towel.

## Storage

If you do not plan to use the appliance for a long period of time, please store it carefully.

Make sure that the appliance is unplugged and completely dry.

Do not wrap the power cord around the appliance.

Store it in a cool, dry place.

Make sure the appliance is always kept out of the reach of children.

## Compliance with the WEEE Directive and Disposing of the Waste Product:

This product complies with EU WEEE Directive (2012/19/EU). This product bears a classifica-

tion symbol for waste electrical and electronic equipment (WEEE).



This symbol indicates that this product shall not be disposed with other household wastes at the end of its service life. Used device must be returned to official collection point for recycling of electrical and electronic devices. To find these collection systems please contact to your local authorities or retailer where the product was purchased. Each household performs important role in recovering and recycling of old appliance. Appropriate disposal of used appliance helps prevent potential negative consequences for the environment and human health.

## Compliance with RoHS Directive

The product you have purchased complies with EU RoHS Directive (2011/65/EU). It does not contain harmful and prohibited materials specified in the Directive.

## Package information



Packaging materials of the product are manufactured from recyclable materials in accordance with our National Environment Regulations. Do not dispose of the packaging materials together with the domestic or other wastes. Take them to the packaging material collection points designated by the local authorities.

## Technical data



**Power supply:** 220 - 240 V~, 50/60 Hz

**Power:** 400 W

Design and specifications subject to change without notice.



# SÉCURITÉ ET INSTALLATION

---

Veillez lire attentivement le présent manuel d'utilisation avant d'utiliser cet appareil ! Respectez toutes les consignes de sécurité pour éviter des dommages dus à une mauvaise utilisation !

Conservez le manuel d'utilisation car vous pourriez en avoir besoin ultérieurement. Dans le cas où cet appareil change de propriétaire, remettez également le manuel d'utilisation au nouveau bénéficiaire.

- Les lames sont très coupantes ! Manipulez les lames coupantes avec le plus grand soin pour éviter de vous blesser, surtout lorsque vous les enlevez de l'appareil pour les nettoyer.
- Ne nettoyez jamais l'appareil avec vos mains nues. Utilisez toujours une brosse.
- Ne touchez pas aux pièces amovibles de l'appareil. Ajoutez ou ôtez des pièces uniquement lorsque l'appareil est totalement arrêté.
- Évitez tout contact de l'appareil avec vos cheveux, vêtements et autres ustensiles pendant son fonctionnement afin de vous prémunir des blessures ou dégâts
- L'appareil a été conçu à des fins domestiques uniquement.
- Assurez-vous que la tension de secteur figurant sur la plaque signalétique correspond à votre alimentation secteur locale. Le seul moyen de déconnecter l'appareil du secteur consiste à débrancher la prise du socle
- Évitez d'enrouler le câble d'alimentation autour de l'appareil.
- Pour plus de protection, l'appareil devrait également être branché à un dispositif de courant résiduel à usage domestique d'une valeur nominale ne dépassant pas 30 mA. Demandez conseil à votre électricien.
- N'immergez pas l'appareil, le câble d'alimentation ou la prise dans de l'eau ou tout autre liquide.

## SÉCURITÉ ET INSTALLATION

---

- Débranchez toujours la prise après utilisation de l'appareil et avant d'assembler/démonter ou nettoyer le produit, ou si vous quittez la pièce ou en cas de coupure de courant. Évitez de débrancher l'appareil en tirant sur le câble.
- Pour éviter d'endommager le câble d'alimentation, évitez de l'aplatir, de le plier ou même de le frotter contre des bords coupants. Éloignez-le des surfaces brûlantes et des flammes nues.
- N'utilisez pas de cordon prolongateur avec l'appareil.
- Ne jamais utiliser l'appareil si le câble d'alimentation ou l'appareil lui-même est endommagé.
- Nos appareils électroménager GRUNDIG répondent aux normes de sécurité en vigueur. Ar conséquent, si l'appareil ou le cordon d'alimentation est endommagé, vous devez le faire réparer ou remplacer par un centre de maintenance autorisé afin d'éviter tout danger. Des réparations défectueuses et non professionnelles peuvent être sources de danger et de risque pour l'utilisateur.
- N'ouvrez en aucun cas l'appareil. Aucune réclamation au titre de la garantie ne sera acceptée pour les dégâts résultants d'une manipulation incorrecte.
- Tenir l'appareil hors de portée des enfants.
- L'appareil ne doit pas être utilisé par les personnes suivantes, enfants inclus: les personnes présentant des capacités physiques, sensorielles ou mentales limitées, et les personnes ne possédant pas l'expérience ni la connaissance suffisantes. Cela ne s'applique plus à ces dernières si on leur apprend l'utilisation de l'appareil ou s'elles l'utilisent sous la supervision d'une personne responsable de leur sécurité. Les enfants doivent toujours être surveillés pour s'assurer qu'ils ne jouent pas avec l'appareil.
- Ne laissez pas l'appareil sans surveillance lorsque vous l'utilisez. Nous vous recommandons la plus grande prudence lorsque l'appareil est utilisé à proximité d'enfants et de personnes présentant des capacités physiques, sensorielles ou mentales limitées.

## SÉCURITÉ ET INSTALLATION

---

- Avant la première utilisation de l'appareil, nettoyez soigneusement tous les éléments qui seront en contact avec les aliments. Reportez-vous aux renseignements fournis dans la rubrique « Nettoyage et entretien ».
- L'appareil et ses composants doivent être secs avant d'être branchés sur le secteur et avant d'y ajouter les accessoires.
- Ne faites pas fonctionner l'appareil sans ingrédients dans le broc.
- Ne placez jamais l'appareil, les accessoires, le câble d'alimentation ou la prise sur les surfaces brûlantes d'une cuisinière (brûleurs à gaz ou électriques) ou d'un four et n'utilisez jamais de liquides ou d'aliments brûlants. Laissez refroidir les liquides et aliments chauds à 80°C minimum avant d'utiliser l'appareil.
- N'utilisez pas l'appareil pour un autre usage que celui pour lequel il a été prévu. Il a été conçu uniquement pour hacher des aliments.
- N'allumez jamais l'appareil plus longtemps que nécessaire pour le traitement des aliments.
- Ne jamais utiliser l'appareil avec les mains humides ou mouillées.
- Faites fonctionner l'appareil uniquement avec les éléments fournis.
- L'appareil a été conçu pour le traitement d'aliments et de liquides en quantités familiales normales. N'utilisez pas le hachoir pour aliments solides avec des liquides.
- Coupez les aliments en morceaux de taille raisonnable (approx. 1 à 2 cm) et introduisez-les dans le bol en petites quantités.
- N'utilisez pas l'appareil si les lames sont endommagées ou affichent des signes d'usure.
- Utilisez toujours l'appareil sur une surface stable, plane, propre et sèche.

## SÉCURITÉ ET INSTALLATION

---

- Assurez-vous qu'il n'y a aucun danger de tension accidentelle sur le câble d'alimentation ou que quelqu'un puisse se prendre les pieds dedans lorsque l'appareil est en marche.
- Placez l'appareil de manière à ce que la prise soit toujours accessible.
- Vous pouvez utiliser une spatule pour enlever la nourriture du broc. L'appareil doit être éteint avant cette action.
- Cet appareil n'est pas adapté pour hacher des aliments secs ou durs qui endommageraient rapidement les lames.
- Retirez les os et les cailloux des aliments pour éviter d'endommager les lames et l'appareil.
- Pour réduire tout risque de blessure, ne placez jamais les lames de l'appareil sur le bloc moteur, si le hachoir n'est pas installé correctement.
- Assurez-vous que le couvercle est correctement fermé sur le bol hachoir avant d'allumer l'appareil.
- N'allumez jamais l'appareil plus longtemps que nécessaire pour le traitement des aliments.
- Pour éviter toute surchauffe, ne faites pas fonctionner l'appareil de manière continue pendant plus de 10 secondes. Laissez-le refroidir pendant 1 minute entre chaque utilisation de 10 secondes.
- Tenez fermement l'appareil par le haut pendant le fonctionnement.
- Lors du fonctionnement, utilisez la fonction 'Pulse' par intermittence plutôt que de l'utiliser en continu.
- Veillez à utiliser l'appareil avec son propre support en caoutchouc.

Cher Client,

Félicitations, vous avez acheté le nouveau robot multifonctions GRUNDIG Multicut Compact Duo MM 5150.

Veuillez lire attentivement les consignes d'utilisation ci-après pour profiter au maximum, pendant de nombreuses années à venir, de votre produit de qualité GRUNDIG .

## Une approche responsable!



GRUNDIG est attaché à des conditions de travail négociées sur contrat avec des salaires équitables pour les employés internes et les fournisseurs. Nous attachons également une grande importance

à l'utilisation efficace des matières brutes avec une constante réduction des déchets de plusieurs tonnes de plastique chaque année. En outre, tous nos accessoires sont disponibles au moins 5 ans. Pour un avenir valant la peine d'être vécu. Pour une bonne raison. Grundig.

## Commandes et pièces

Voir l'image en page 3.

## Commandes et pièces

- A** Bouton Marche/Arrêt
- B** Bloc moteur
- C** Couvercle intérieur
- D** Lame du hachoir
- E** Broc
- F** Lame du hachoir
- G** Axe fixe
- H** Socle en caoutchouc antidérapant

## Idées de recettes

### Salsa

#### Ingrédients :

- 3 tomates, épépinées
- 1 oignon rouge
- 1 gousse d'ail
- 1 poivron rouge
- 1 piment jalapeño, épépiné
- 2 cuillères à soupe de coriandre fraîche
- ½ cuillère à café de sel

#### Préparation :

Épluchez l'oignon et mettez l'ail, le poivron et le piment dans le broc du hachoir et appuyez jusqu'à ce que les ingrédients soient hachés grossièrement. Ajoutez progressivement les tomates, la coriandre et le sel et appuyez sur le bouton « Pulse » par intermittence pour mixer le tout.

## Quantités maximales et temps d'utilisation

Reportez-vous au tableau pour consulter les temps d'utilisation et les quantités maximales.

<b>Ingrédients</b>	<b>Quantité maximale</b>	<b>Temps d'utilisation</b>
Viande/Poisson (en dés)	150 g	5-10 sec
Fromage (coupé en dés)	200 g	10 sec
Oignons / Ail (épluchés et coupés en 8 morceaux)	200 g	5-10 pressions sur le bouton " Pulse "
Noix (sans coque)	100 g	5-10 pressions sur le bouton " Pulse "
Lait et liquides	400 ml	10-20 pressions sur le bouton " Pulse "
Tomates (coupées en 6 morceaux)	200 g	10-20 pressions sur le bouton " Pulse "
Fruits/Légumes (épluchés et coupés en 8 morceaux)	200 g	5-10 pressions sur le bouton " Pulse "
Herbes culinaires	30 g	5-10 pressions sur le bouton " Pulse "
Carottes	200 g	5-10 pressions sur le bouton " Pulse "
Soupe	400 ml	10-30 pressions sur le bouton " Pulse "
Aliments pour bébé	400 ml	10-30 pressions sur le bouton " Pulse "

# FONCTIONNEMENT

## Remarques

- Votre Mini-hachoir a été conçu pour traiter de petites quantités d'aliments et ne devrait pas être utilisé autrement.
- Ne hachez pas d'aliments trop durs tels que des grains de café, glaçons, noix de muscade, grains ou os. Retirez la tige des herbes, la coque des noix et les os, les tendons et le cartilage de la viande.
- L'appareil doit être débranché.

## Préparation

- 1 Retirez les emballages et autocollants avant de les jeter selon les lois en vigueur.
- 2 Avant la première utilisation de l'appareil, nettoyez les éléments qui seront en contact avec les aliments (reportez-vous à la rubrique "Nettoyage et entretien").
- 3 Coupez les aliments en petits morceaux avant d'utiliser l'appareil.

## Hachage

### Attention

- Évitez de toucher les lames du hachoir avec vos mains nues.
- 1 Placez la lame **D** sur la lame inférieure **F**. Placez les lames du hachoir **D** et **F** sur l'axe fixe **G** dans le broc **E**.

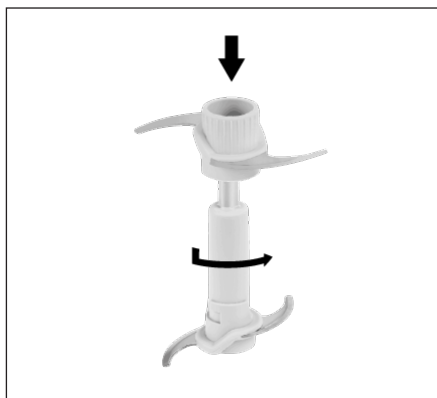

## Remarque

- N'utilisez pas les lames du hachoir **F** séparément.
- 2 Mettez les ingrédients à préparer dans le broc **E**.
  - 3 Fixez le couvercle intérieur **C** dans la bonne position sur le broc **E**. Veillez à faire tourner le couvercle intérieur dans le sens des aiguilles d'une montre pour que les trois attaches sur le couvercle intérieur **C** soient verrouillées dans les encoches du broc **E**.



- 4 Placez le bloc moteur **B** sur le couvercle intérieur **C** du broc **E**.
- 5 Branchez la prise à la prise murale.
- 6 Appuyez sur le bouton Marche/Arrêt **A** et maintenez-le enfoncé.
  - L'appareil se met en marche.

## Remarques

- Vous pouvez appuyer sur l'interrupteur de fonctionnement **A** de manière intermittente pour activer la fonction "PULSE" de l'appareil. La fonction "PULSE" peut vous permettre d'obtenir un meilleur hachage.
- L'interrupteur de fonctionnement **A** vous permet d'utiliser deux vitesses, une vitesse basse avec une pression douce et une vitesse élevée avec une pression plus ferme.
- Relâchez le bouton Marche/Arrêt **A** lorsque vous avez terminé. Débranchez la prise de la prise murale.

# FONCTIONNEMENT

---

## Remarques

- N'utilisez pas l'appareil de manière continue pendant plus de 10 secondes.
- Si les ingrédients collent aux parois du broc, utilisez une spatule pour les décoller et continuer le hachage.
- 8 Retirez ensuite le bloc moteur **B** et le couvercle intérieur **C**. Retirez les lames du hachoir **D** et **F** avec précaution. Ôtez le lame de hachoir **D** de la lame de hachoir **F**. Retirez les aliments du broc **E**.

## Attention

- Évitez de toucher les lames avec vos mains nues. Les lames sont très coupantes.



## Nettoyage et entretien

### Attention

- Ne jamais utiliser d'essence, de solvants ou de nettoyants abrasifs, d'objets métalliques ou de brosses dures pour nettoyer l'appareil.
  - Évitez de toucher les lames du hachoir avec vos mains nues. Les lames sont très coupantes. Utilisez une brosse !
- 1 Éteignez l'appareil et débranchez le câble d'alimentation de la prise murale.
  - 2 Laissez l'appareil refroidir totalement.
  - 3 Utilisez un chiffon humide et nettoyez la partie externe du bloc moteur **B** avant de l'essuyer.
  - 4 Le broc **E**, les lames du hachoir **D** et **F** et le couvercle **C** sont lavables au lave-vaisselle, dans la partie supérieure de la machine.
  - 5 Rangez les lames du hachoir **D** et **F** après les avoir nettoyées et essuyées.

### Attention

- N'immergez jamais le bloc moteur ou le câble d'alimentation dans l'eau ou d'autres liquides et ne les rincez jamais sous l'eau non plus.

### Remarque

- Avant d'utiliser l'appareil après le nettoyage, séchez soigneusement tous ses éléments l'aide d'une serviette douce.

## Conservation

Veuillez conserver soigneusement votre appareil si vous ne comptez pas l'utiliser pendant une période prolongée.

Veuillez également à ce qu'il soit débranché et entièrement sec.

Évitez d'entourer le câble d'alimentation autour de l'appareil.

Conservez-le dans un endroit frais et sec.

Assurez-vous de tenir l'appareil hors de portée des enfants.

## Conformité avec la directive DEEE et mise au rebut des déchets :

Ce produit est conforme à la directive DEEE (2012/19/UE) de l'Union européenne). Ce produit porte un symbole de classification pour la mise au rebut des équipements électriques et électroniques (DEEE).



Ce symbole indique que ce produit ne doit pas être jeté avec les déchets ménagers à la fin de sa vie utile. Les appareils usagés doivent être retournés au point de collecte officiel destiné au recyclage des appareils électriques et électroniques. Pour trouver ces systèmes de collecte, veuillez contacter les autorités locales ou le détaillant auprès duquel vous avez acheté le produit. Chaque ménage joue un rôle important dans la récupération et le recyclage des appareils ménagers usagés. L'élimination appropriée des appareils usagés aide à prévenir les conséquences négatives potentielles pour l'environnement et la santé humaine.

## Conformité avec la directive LdSD :

L'appareil que vous avez acheté est conforme à la directive LdSD (2011/65/UE) de l'Union européenne. Il ne comporte pas les matériels dangereux et interdits mentionnés dans la directive.

## Information sur l'emballage



L'emballage du produit est composé de matériaux recyclables, conformément à notre réglementation nationale. Ne jetez pas les éléments d'emballage avec les déchets domestiques et autres déchets. Déposez-les dans un des points de collecte d'éléments d'emballage que vous indiquera l'autorité locale dont vous dépendez.

## Données techniques



**Alimentation :** 220 - 240 V~, 50/60 Hz

**Puissance :** 400 W

Conception et spécifications sujettes à modification sans préavis.

Leggere questo manuale di istruzioni completamente prima di usare questo apparecchio! Seguire tutte le istruzioni di sicurezza per evitare danni dovuti all'uso non corretto!

Conservare il manuale di istruzioni per riferimento futuro. Se questo apparecchio viene dato a terzi, bisogna consegnare anche questo manuale di istruzioni.

- Le lame sono molto taglienti! Maneggiare le lame taglienti con la massima attenzione, soprattutto nella rimozione e nella pulizia, per evitare lesioni.
- Non pulire mai l'apparecchio a mani nude. Usare sempre una spazzola.
- Non toccare le parti in movimento dell'apparecchio. Non collegare né rimuovere le parti finché l'unità non è completamente ferma.
- Tenere sempre capelli, abiti e altri utensili lontani dall'apparecchio durante il funzionamento per evitare lesioni e danni.
- L'apparecchio è stato ideato esclusivamente per uso domestico.
- Controllare che la tensione di rete sull'etichetta informativa corrisponda alla fornitura elettrica locale. L'unico modo per scollegare l'apparecchio dalla rete è tirare via la spina dalla presa.
- Non avvolgere il cavo di alimentazione intorno all'apparecchio.
- Come protezione aggiuntiva, questo apparecchio deve essere collegato ad un dispositivo domestico di protezione dalle correnti di guasto con una tensione non superiore a 30 mA. Consultare l'elettricista per assistenza.
- Non immergere l'apparecchio, il cavo di alimentazione o la spina elettrica in acqua o altri liquidi.
- Scollegare sempre la spina elettrica dopo aver usato l'apparecchio, prima di montare/smontare o pulire l'apparecchio, se si esce dalla stanza o in caso di guasto. Non scollegare la spina tirando il cavo.

## SICUREZZA E INSTALLAZIONE

---

- Per evitare danni al cavo di alimentazione evitare di schiacciarlo, piegarlo o strofinarlo su bordi taglienti. Tenere il cavo lontano da superfici calde e fiamme libere.
- Non usare una prolunga con l'apparecchio.
- L'apparecchio non deve essere usato se questo o il cavo di alimentazione sono danneggiati.
- Gli elettrodomestici GRUNDIG sono conformi a tutti gli standard sulla sicurezza; pertanto se l'apparecchio o il cavo di alimentazione sono danneggiati, devono essere riparati o sostituiti da un centro assistenza autorizzato per evitare danni. Lavori di riparazione errati o non autorizzati possono provocare danni e rischi per l'utente.
- Non smontare mai l'apparecchio. Non saranno accettate richieste di garanzia per danni provocati da gestione non corretta.
- Tenere sempre l'apparecchio lontano dalla portata dei bambini.
- L'apparecchio non deve essere usato dalle persone che seguono, comprese i bambini: persone con capacità fisiche, psichiche o sensoriali ridotte o persone che non hanno acquisito familiarità con l'uso dell'apparecchio e che non conoscono il suo funzionamento. Questo non si applica alle ultime persone menzionate se ricevono istruzioni sull'uso dell'apparecchio o se lo usano con la supervisione di una persona responsabile della loro sicurezza. I bambini devono sempre essere controllati per assicurarsi che non giochino con l'apparecchio.
- Non lasciare mai l'apparecchio privo di supervisione quando è in uso. Si consiglia attenzione estrema quando l'apparecchio viene usato vicino a bambini e persone con capacità fisiche, sensoriali o mentali ridotte.
- Prima di usare l'apparecchio per la prima volta, pulire attentamente tutte le parti che entrano in contatto con gli alimenti. Vedere i dettagli completi nella sezione "Pulizia e manutenzione".

## SICUREZZA E INSTALLAZIONE

---

- Asciugare l'apparecchio e tutte le parti prima di collegarlo all'alimentazione di rete e prima di montare gli accessori.
- Non usare l'apparecchio senza gli ingredienti nella brocca.
- Non mettere mai apparecchio, accessori, cavo di alimentazione o spina su superfici calde come bruciatori a gas o elettrici o superfici calde del forno e non usare mai con liquidi o alimenti caldi. Lasciare che alimenti e liquidi caldi si raffreddino fino a minimo 80°C o meno, prima di usare l'apparecchio.
- Non usare l'apparecchio per scopi diversi da quello previsto. È ideato solo per tritare alimenti.
- Non utilizzare mai l'apparecchio per un tempo superiore a quello necessario alla preparazione degli alimenti.
- Non usare mai l'apparecchio con mani umide o bagnate.
- Utilizzare l'apparecchio solo con le parti in dotazione.
- L'apparecchio è stato ideato per essere usato con alimenti e liquidi nelle comuni quantità domestiche. Non utilizzare il tritatutto con la brocca piena di liquido.
- Tagliare gli alimenti in pezzi della dimensione adatta da 1 a 2 cm e metterli nella brocca in piccole quantità.
- Non usare l'apparecchio se le lame sono danneggiate o mostrano segni di usura.
- Usare sempre l'apparecchio su una superficie stabile, piatta, pulita e asciutta.
- Assicurarsi che non ci sia il rischio che il cavo di alimentazione possa essere tirato accidentalmente o che qualcuno possa passare sullo stesso quando l'apparecchio è in uso.
- Posizionare l'apparecchio in modo tale che la spina sia sempre accessibile.
- Si può usare una spatola per rimuovere gli alimenti dalla brocca. L'apparecchio deve essere spento prima di farlo.

## SICUREZZA E INSTALLAZIONE

---

- Questo apparecchio non è adatto per alimenti secchi o duri, poiché le lame si rovinerebbero rapidamente.
- Rimuovere ossa e pietre dagli alimenti per evitare che le lame e l'apparecchio si danneggino.
- Per ridurre il rischio di lesioni, non montare mai le lame dell'apparecchio sulla base, se il tritatutto non è posizionato correttamente.
- Assicurarsi che il coperchio sia posizionato correttamente sulla brocca prima di accendere l'apparecchio.
- Non utilizzare mai l'apparecchio per un tempo superiore a quello necessario alla preparazione degli alimenti.
- Per impedire il surriscaldamento, non utilizzare l'apparecchio per più di 10 secondi. Lasciare raffreddare per 1 minuto tra ciascuna operazione di 10 secondi.
- Tenere l'apparecchio in modo fermo da sopra durante il funzionamento.
- Durante il funzionamento dell'apparecchio, usare la funzione a impulsi con intervalli invece che in modo continuo.
- Assicurarsi di usare l'apparecchio con il relativo cuscinetto in gomma.

Gentile Cliente,

Congratulazioni per aver acquistato il nuovo GRUNDIG Multicut Compact Duo MM 5150.

Leggere le seguenti note per l'utente con attenzione per assicurarsi di godere pienamente del prodotto GRUNDIG di qualità per molti anni a venire.

## Un approccio responsabile!



GRUNDIG si concentra sulle condizioni sociali di lavoro stabilite per contratto con salari equi, sia per i dipendenti interni che per i fornitori. Inoltre diamo grande importanza all'uso efficiente delle materie prime con una continua riduzione dei rifiuti pari a diverse tonnellate di plastica ogni anno. Ancora, tutti i nostri accessori sono disponibili per almeno 5 anni.

Per un futuro degno di essere vissuto.

Per una buona ragione. Grundig.

## Comandi e parti

Vedere la figura a pagina 3.

## Comandi e parti

- A** Interruttore di funzionamento
- B** Base
- C** Coperchio interno
- D** Lama per tritare
- E** Brocca
- F** Lama per tritare
- G** Asta fissa
- H** Base in gomma anti-scivolo

## Idee per ricette

### Salsa

#### Ingredienti:

- 3 pomodori, senza semi
- 1 cipolla rossa
- 1 spicchio di aglio
- 1 peperone rosso
- 1 peperoncino jalapeño, senza semi
- 2 cucchiaini di cilantro fresco
- ½ cucchiaino di sale

#### Preparazione:

Sbucciare la cipolla e metterla con aglio, peperone e peperoncino nella brocca dell'apparecchio e tritare finché gli ingredienti sono sommariamente tritati. Aggiungere gradualmente pomodori, cilantro e sale e tritare alcune volte finché gli ingredienti sono ben mescolati.

## Quantità massime e tempi di preparazione

Vedere la tabella per i tempi di preparazione e le quantità massime.

<b>Ingredienti</b>	<b>Quantità massima</b>	<b>Tempo di preparazione</b>
Carne/Pesce (a cubetti)	150 g	5-10 sec
Formaggio (tagliato a cubetti)	200 g	10 sec
Cipolle / Aglio (sbucciati e tagliati in 8 pezzi)	200 g	5-10 impulsi
Noci (senza guscio)	100 g	5-10 impulsi
Latte e liquidi	400 ml	10-20 impulsi
Pomodori (tagliati in 6 pezzi)	200 g	10-20 impulsi
Frutta/Verdura (tagliate in 8 pezzi)	200 g	5-10 impulsi
Erbe da cucina	30 g	5-10 impulsi
Carote	200 g	5-10 impulsi
Zuppa	400 ml	10-30 impulsi
Alimenti per bambini	400 ml	10-30 impulsi

# FUNZIONAMENTO

## Note

- Il tritatutto è stato progettato per preparare piccole quantità di alimenti e non deve essere usato per scopi diversi.
- Non tritare elementi troppo duri, come chicchi di caffè, noce moscata, cereali, ghiaccio o ossa. Rimuovere gli steli dalle erbe, i gusci dalle noci e ossa, tendini e cartilagini dalla carne.
- L'apparecchio deve essere scollegato quando non è in uso.

## Preparazione

- 1 Rimuovere tutti i materiali di imballaggio e gli adesivi e smaltirli secondo i regolamenti legali applicabili.
- 2 Prima di usare l'apparecchio per la prima volta, pulire le parti che entrano in contatto con gli alimenti (vedere la sezione "Pulizia e manutenzione").
- 3 Tagliare gli alimenti in piccoli pezzi prima di usare l'apparecchio.

## Tritare

### Attenzione

- Non toccare le lame per tritare con le mani nude.
- 1 Mettere la lama per tritare **D** sulla lama inferiore per tritare **F**. Montare le lame per tritare **D** e **F** sull'asta fissata **G** nella brocca **E**.

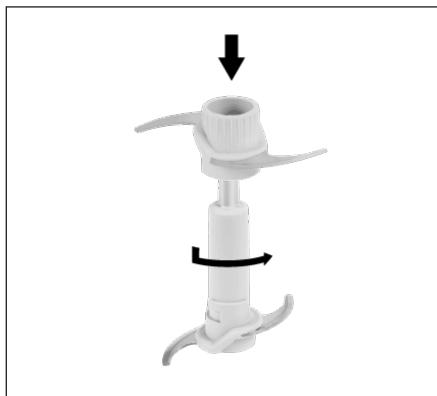

## Nota

- Non usare la lama per tritare **F** separatamente.
- 2 Mettere gli alimenti che si desidera preparare nella brocca **E**.
  - 3 Montare il coperchio interno **C** in posizione corretta sulla brocca **E**. Assicurarsi di ruotare il coperchio interno in senso orario in modo che i tre ganci del coperchio interno **C** siano bloccati nei canali della brocca **E**.



- 4 Montare la base **B** sul coperchio interno **C** della brocca **E**.
- 5 Inserire la spina nella presa elettrica.
- 6 Tenere premuto l'interruttore di funzionamento **A**.  
- L'apparecchio si avvia.

## Note

- L'interruttore di funzionamento può essere premuto **A** in modo intermittente per attivare la funzione "PULSE" dell'apparecchio. Si può ottenere una qualità migliore delle prestazioni con la funzione "PULSE".
  - L'interruttore di funzionamento **A** consente di usare due velocità; velocità bassa con una pressione delicata e velocità alta con una pressione più decisa.
- 7 Rilasciare l'interruttore di funzionamento **A** per interrompere il funzionamento. Scollegare la spina dalla presa elettrica.



## Note

- Non usare l'apparecchio in modo continuo per più di 10 secondi.
- Se gli ingredienti si attaccano ai lati della brocca, toglierli con una spatola e continuare a tritare.
- 8 Togliere la base **B** e il coperchio interno **C**. Estrarre le lame per tritare **D** e **F** con attenzione. Rimuovere la lama per tritare **D** dalla lama per tritare **F**. Rimuovere gli alimenti dalla brocca **E**.

## Attenzione

- Non toccare le lame a mani nude. Le lame sono molto taglienti.

## Pulizia e manutenzione

### Attenzione

- Non usare mai benzina, solventi o pulitori abrasivi, oggetti metallici o spazzole dure per pulire l'apparecchio.
  - Non toccare le lame per tritare con le mani nude. Le lame sono molto taglienti. Usare una spazzola!
- 1 Spegnere l'apparecchio e scollegare il cavo di alimentazione dalla presa elettrica.
  - 2 Lasciare che l'apparecchio si raffreddi completamente.
  - 3 Usare un panno umido per pulire la parte esterna della base **B** e poi asciugare.
  - 4 Brocca **E**, lame per tritare **D** e **F** e coperchio **C** possono essere lavati in lavastoviglie sul ripiano superiore.
  - 5 Conservare le lame per tritare **D** e **F** dopo averle lavate e asciugate.

### Attenzione

- Non mettere mai la base o il cavo di alimentazione in acqua o in altri liquidi e non tenerli mai sotto l'acqua corrente.

### Nota

- Prima di usare l'apparecchio dopo la pulizia, asciugare con attenzione tutte le parti usando un panno morbido.

## Conservazione

Se si pensa di non usare l'apparecchio per un lungo periodo, riporlo con attenzione.

Assicurarsi che l'apparecchio sia scollegato e completamente asciutto.

Non avvolgere il cavo di alimentazione intorno all'apparecchio.

Conservarlo in un luogo fresco e asciutto.

Assicurarsi che l'apparecchio sia sempre lontano dalla portata dei bambini.

## Conformità alla direttiva WEEE e allo smaltimento dei rifiuti:

Questo apparecchio è conforme alla Direttiva UE WEEE (2012/19/EU). Questo apparecchio riporta il simbolo di classificazione per i rifiuti delle apparecchiature elettriche ed elettroniche (WEEE).



Questo simbolo indica che questo prodotto non deve essere smaltito con altri rifiuti domestici al termine della sua vita utile. Il dispositivo usato deve essere portato a un punto di raccolta ufficiale per il riciclaggio di dispositivi elettrici ed elettronici. Per individuare questi punti di raccolta, contattare le proprie autorità locali oppure il rivenditore presso cui è stato acquistato il prodotto. Ciascuna famiglia ha un ruolo importante nel recupero e riciclaggio di vecchi apparecchi. Lo smaltimento appropriato degli apparecchi usati aiuta a prevenire potenziali conseguenze negative per l'ambiente e la salute umana.

## Conformità alla Direttiva RoHS:

L'apparecchio acquistato è conforme alla Direttiva UE RoHS (2011/65/EU). Non contiene materiali pericolosi o proibiti specificati nella Direttiva.

## Informazioni di imballaggio



L'imballaggio del prodotto è fatto di materiali riciclabili in conformità con la normativa nazionale. Non smaltire i materiali di imballaggio con i rifiuti domestici o altri rifiuti. Portarli ai punti di raccolta per materiali di imballaggio previsti dalle autorità locali.

## Dati tecnici



**Alimentazione:** 220 - 240 V~, 50/60 Hz

**Potenza:** 400 W

Design e specifiche soggetti a modifiche senza preavviso.

Vennligst les denne bruksanvisningen nøye før du bruker dette apparatet! Følg alle sikkerhetsinstrukser for å unngå skader på grunn av feil bruk!

Oppbevar denne brukerhåndboken for fremtidig bruk. Hvis dette apparatet gis til en tredjepart, må denne bruksanvisningen også følge med.

- Bladene er svært skarpe. For å unngå skade skal de skarpe bladene håndteres med stor forsiktighet, spesielt ved fjerning og rengjøring.
- Rengjør aldri apparatet med bare hender. Bruk alltid en børste.
- Ikke berør noen bevegelige deler på apparatet. Ikke fest på eller fjern noen deler inntil enheten har stoppet helt.
- Hold alltid hår, klær og annet utstyr borte fra apparatet i løpet av driften for å kunne forhindre skade på personer og gjenstander.
- Apparatet er kun konstruert til hjemmebruk.
- Kontroller om nettspenningen på typeskiltet samsvarer med det lokale strømnettet. Den eneste måten å koble enheten fra nettstrømmen på, er å trekke ut støpselet fra vegguttaket.
- Ikke vikle strømledningen rundt apparatet.
- For ekstra beskyttelse skal dette apparatet tilkobles et husholdningsreststrømapparat med en nominell verdi på maks. 30 mA. Forhør deg med elektrikeren for råd.
- Ikke neddykk apparatet, strømledningen eller strømpluggen i vann eller andre væsker.
- Koble alltid fra strømstøpselet etter bruk av apparatet og før montering/Demontering eller rengjøring av produktet, eller før du forlater rommet eller hvis en feil oppstår. Ikke koble fra strømstøpselet ved å trekke ut kabelen.
- Forhindre skade på strømledningen ved å ikke klemme, bøye eller skure den mot skarpe kanter. Hold ledningen på avstand fra varme overflater og åpne flammer.

- Apparatet skal aldri brukes dersom strømledningen eller apparatet er skadet.
- Våre GRUNDIG husholdningsapparater oppfyller de gjeldende sikkerhetsstandardene. Derfor, hvis apparatet eller strømledningen er skadet, må det repareres eller skiftes ut av et autorisert servicesenter for å unngå fare. Feilaktig eller ukvalifisert reparasjonsarbeid kan forårsake fare og risiko for brukeren.
- Ikke demonter apparatet under noen omstendighet. Ingen garantikrav godtas for skader som oppstår som følge av feilhåndtering.
- Hold alltid apparatet utenfor barns rekkevidde.
- Apparatet skal ikke brukes av følgende personer, inkludert barn: De med begrensede fysiske, sensoriske eller mentale evner eller de med mangel på erfaring og kunnskap. Dette gjelder ikke for sistnevnte, hvis de instrueres i bruken av apparatet eller hvis de bruker det under tilsyn av en person som er ansvarlig for sikkerheten deres. Barn må alltid passes for å sikre at de ikke leker med apparatet.
- Ikke la apparatet være uten tilsyn når det er i bruk. Det anbefales å være ekstra forsiktig ved bruk av apparatet i nærheten av barn og personer med begrensede fysiske, sensoriske eller mentale evner.
- Før bruk av apparatet første gang, rengjør grundig alle deler som kommer i kontakt med mat. Se fullstendige detaljer i avsnittet "Rengjøring og stell".
- Tørk apparatet og alle delene før det tilkobles strømmettet og før tilbehør festes på.
- Ikke bruk apparatet uten ingredienser i muggen.
- Plasser aldri apparatet, tilbehøret, strømledningen eller støpselet på varme overflater, slik som gass- eller elektriske komfyrer eller varme ovns-overflater, og bruk aldri med varme væsker eller mat. La varm mat og væske nedkjøles til min. 80°C eller mindre før bruk av apparatet.
- Ikke bruk apparatet til noe annet formål enn det er beregnet til. Apparatet er kun konstruert til å kutte mat.

## SIKKERHET OG OPPSETT

---

- Ikke bruk en skjøteledning sammen med apparatet.
- Bruk aldri apparatet lenger enn nødvendig for å behandle maten.
- Ikke bruk apparatet med fuktige eller våte hender.
- Bruk kun apparatet med de medfølgende delene.
- Apparatet er utformet for å behandle mat og væsker i vanlige husholdningsmengder. Ikke bruk matkutteren med væske i muggen.
- Kutt maten i biter i passende størrelse, ca. 1-2 cm og plasser den i muggen i små mengder.
- Apparatet skal aldri brukes dersom bladene er skadet eller viser tegn til slitasje.
- Bruk alltid apparatet på et stabilt, flatt, rent og tørt underlag.
- Se til at det ikke er noen fare for at strømledningen ved uhell kan trekkes ut eller at noen kunne snuble over den når enheten er i bruk.
- Plasser enheten på en slik måte at støpselet alltid er tilgjengelig.
- Bruk en slikkepott til å fjerne maten fra muggen. Apparatet må være avslått før du gjør dette.
- Dette apparatet egner seg ikke for tørr eller hard mat, da denne hurtig vil gjøre bladene sløve.
- Fjern bein og steiner fra mat for å forhindre at bladene eller enheten blir skadet.
- For å redusere faren for skade skal bladene til apparatet aldri festes til baseenheten hvis kutteren ikke er festet tilstrekkelig.
- Se til at lokket sitter godt på kuttemuggen før du slår på apparatet.
- Bruk aldri apparatet lenger enn nødvendig for å behandle maten.
- For å forhindre overoppheting skal apparatet ikke brukes kontinuerlig i mer enn 10 sekunder. La det kjøles ned 1 minutt mellom hver 10-sekunders drift.
- Hold apparatet godt fast fra toppen under drift.

- Under drift av apparatet bruk pulsfunksjonen på en smart måte i stedet for å bruke det kontinuerlig.
- Sørg for at du bruker apparatet med den tilhørende gummiputen.

# HURTIG OVERSIKT

---

Kjære kunde,

Gratulerer med kjøpet av din nye GRUNDIG Multicut Compact Duo MM 5150.

Vennligst les følgende brukermerknader nøye for å sikre full glede over ditt kvalitetsprodukt fra GRUNDIG i mange år fremover.

## En ansvarlig holdning!



GRUNDIG fokuserer på avtalemessige sosiale arbeidsforhold med rimelige lønninger både for interne ansatte og leverandører. Vi legger også stor vekt på effektiv bruk av råmaterialer med kontinu-

erlig avfallsreduksjon på flere tonn plast hver år. Videre er alt tilbehør tilgjengelig i minst 5 år.

For en fremtid som er verdt å leve.

Av en god grunn. Grundig.

## Kontrollenheter og deler

Se figuren på side 3.

## Kontrollenheter og deler

- A** Driftsbryter
- B** Baseenhet
- C** Indre lokk
- D** Kutteblad
- E** Mugge
- F** Kutteblad
- G** Fast skaft
- H** Anti-skli gummibase.

## Oppskriftsidé

### Salsa

#### Ingredienser:

3 tomater, med frø

1 rød løk

1 fedd hvitløk

1 rød paprika

1 jalapeño chillipepper, med frø

2 spiseskjeer fersk cilantro

½ teskje salt

#### Forberedelse:

Skrell løken og plasser den sammen med hvitløk, paprika og chillipepper i muggen på apparatet og bland inntil ingrediensene er grovt kuttet. Tilsett tomater, cilantro og salt gradvis og pulser noen ganger inntil ingrediensene er godt blandet.

## Maksimalle mengder og prosesseringstid

Se tabellen for prosesseringstid og maksimale mengder.

<b>Ingredienser</b>	<b>Maksimum mengde</b>	<b>Behandlings- tid</b>
Kjøtt/Fisk (terninger)	150 g	5-10 sek
Ost (kuttet i små terninger)	200 g	10 sek
Løk/Hvitløk (skrellet og kuttet i 8 stykker)	200 g	5-10 pulser
Nøtter (uten skall)	100 g	5-10 pulser
Melk og væsker	400 ml	10-20 pulser
Tomat (kuttet i 6 stykker)	200 g	10-20 pulser
Frukt/Grønnsaker (kuttet i 8 stykker)	200 g	5-10 pulser
Kulinariske urter	30 g	5-10 pulser
Gulrøtter	200 g	5-10 pulser
Suppe	400 ml	10-30 pulser
Babymat	400 ml	10-30 pulser



# DRIFT

## Merknader

- Kutteren er utformet til å prosessere små mengder og skal ikke brukes til noe annet formål.
- Ikke kutt ekstremt harde elementer, slik som kaffebønner, muskat, korn, is eller bein. Fjern stilkene fra urter, skall fra nøtter og bein, sener og brus fra kjøtt.
- Apparatet skal kobles fra strømuttaket når det ikke er i bruk.

## Forberedelse

- 1 Fjern all innpakning og alle klistrematerialer og kast dem ifølge de gjeldende lovbestemte forskriftene.
- 2 Før apparatet brukes for første gang må de delene som kommer i kontakt med mat rengjøres (se avsnittet "Rengjøring og pleie").
- 3 Kutt maten i små biter før bruk av apparatet.

## Kutting

### Forsiktig

- Ikke berør kuttebladene med bare hender.
- 1 Plasser det øvre kuttebladet **D** på det nedre kuttebladet **F**. Monter kuttebladene **D** og **F** på det faste skaftet **G** i muggen **E**.

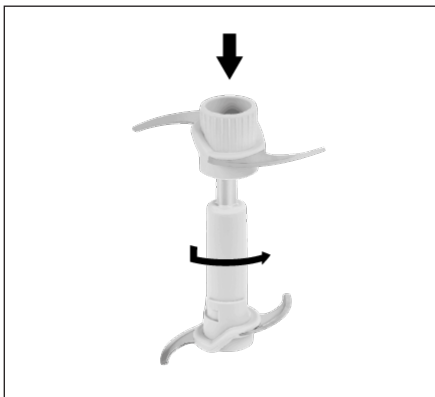

## Merk

- Ikke bruk kuttebladet **F** separat.
- 2 Legg maten du ønsker å klargjøre i muggen **E**.
  - 3 Monter det indre lokket **C** i riktig posisjon på muggen **E**. Se til å rotere det indre lokket med klokken, slik at de tre hakkene på det indre lokket **C** er låst i kanalene på muggen **E**.



- 4 Monter baseenheten **B** på det indre lokket **C** på muggen **E**.
- 5 Sett støpselet inn i vegguttaket.
- 6 Trykk og hold driftsbryteren **A**.
  - Apparatet vil begynne driften.

## Merknader

- Du kan trykke på driftsbryteren **A** i intervaller for å aktivere "PULSE"-funksjonen til apparatet. Du kan oppnå en bedre kvalitet på kuttingen med "PULSE"-funksjonen.
  - Driftsbryteren **A** gjør at du kan bruke to hastigheter; lav hastighet ved lett trykk og høy hastighet ved fast trykk.
- 7 Slipp driftsbryteren **A** for å avslutte driften. Ta støpselet ut av vegguttaket.

# DRIFT

---

## Merknader

- Ikke bruk apparatet kontinuerlig i mer enn 10 sekunder.
- Hvis ingrediensene klebes til sidene av muggen, skrap dem av med en slikkepott og fortsett kuttedriften.
- 8 Fjern baseenheten **B** og det indre lokket **C**. Ta ut kuttebladene **D** og **F** forsiktig. Fjern kuttebladet **D** fra kuttebladet **F**. Fjern maten fra muggen **E**.

## Forsiktig

- Ikke berør bladene med bare hender. Bladene er svært skarpe.

## Rengjøring og stell

### Forsiktig

- Bruk aldri bensin, løsemidler eller skurende rengjøringsmidler, metallgjenstander eller harde børster til å rengjøre apparatet.
  - Ikke berør kuttebladene med bare hender. Bladene er svært skarpe. Bruk en børstel!
- 1 Slå av apparatet og koble fra strømstøpset fra veggutaket.
  - 2 La apparatet kjøles helt ned.
  - 3 Bruk en fuktig, myk klut for å rengjøre utsiden av baseenheten **B** og tørk den tørr.
  - 4 Muggen **E**, kuttebladene **D** og **F** og lokket **C** kan vaskes i oppvaskmaskinen på øvre hylle.
  - 5 Oppbevar kuttebladene **D** og **F** etter at du har rengjort og tørket dem.

### Forsiktig

- Legg aldri baseenheten eller strømledningen i vann eller noen andre væsker, og hold dem aldri under rennende vann.

### Merk

- Tørk alle deler forsiktig med et mykt håndkle før apparatet brukes etter rengjøring.

## Oppbevaring

Hvis du ikke har planer om å bruke apparatet over lang tid, plasser det på forsiktig måte.

Se til at apparatet er frakoblet og helt tørt.

Ikke vikle strømledningen rundt apparatet.

Lagre det på en kjølig og tørr plass.

Se til at apparatet alltid oppbevares utilgjengelig for barn.

## Samsvar med WEEE-direktivet og Deponering av avfallsproduktet:

Dette produktet er i samsvar med EU-direktivet som omhandler elektronisk og elektrisk utstyr (2012/19/EU). Dette produktet har et klassifiseringsymbol for sortering av avfall

elektrisk og elektronisk utstyr (WEEE).



Dette symbolet indikerer at dette produktet ikke skal kastes med annet husholdningsavfall ved slutten av levetiden. Brukt enhet må returneres til offisielt innsamlingssted for gjenvinning av elektriske og elektroniske enheter. For å finne disse innsamlingsstedene, vennligst kontakt din lokale myndighet eller forhandler der produktet ble kjøpt. Hver husholdning utfører en viktig rolle i gjenvinning og gjenvinning av gammelt apparat. Passende avhending av brukt apparat bidrar til å forhindre potensielle negative konsekvenser for miljøet og menneskers helse.

## Samsvar med RoHS-direktivet:

Produktet du har kjøpt er i samsvar med EU-RoHS-direktivet (2011/65/EU). Det inneholder ingen farlige eller forbudte substanser som er angitt i direktivet.

## Pakningsinformasjon



Produktpakningen er laget av gjenvinnbare materialer i samsvar med våre nasjonale miljøforskrifter. Ikke kast emballasjen sammen med husholdningsavfall eller annet avfall. Ta dem med til miljøstasjoner som er opprettet av lokale offentlige myndigheter.

## Tekniske data



**Strømforsyning:** 220 - 240 V~, 50/60 Hz

**Effekt:** 400 W

Design og spesifikasjoner er gjenstand for endring uten varsel.

## SÄKERHET OCH INSTALLATION

---

Läs den här bruksanvisningen noggrant innan du använder enheten! Följ alla säkerhetsanvisningar för att undvika skador på grund av olämplig användning!

Förvara bruksanvisningen på en plats för framtida referens. Om den här enheten skulle överlämnas till tredje part så måste bruksanvisningen också lämnas.

- Knivarna är mycket vassa. Hantera de vassa knivarna försiktigt, speciellt vid borttagning och rengöring för att undvika skador.
- Rengör aldrig enheten med bara händerna. Använd alltid borste.
- Rör inte vid några rörliga delar på den här enheten. Montera inte och ta inte bort delarna förrän enheten har stannat helt.
- Håll alltid hår, kläder och andra föremål på avstånd från enheten under användning för att förhindra skada på person och egendom.
- Enheten är bara utformad för användning i hemmet.
- Kontrollera att strömförsörjningen stämmer överens med det som anges på produktetiketten. Enda sättet att koppla ur enheten från eluttaget är genom att dra i strömkontakten.
- Vira inte strömsladden runt enheten.
- För extra skydd ska den här enheten anslutas till en strömkälla med en märkning som understiger 30 mA. Kontakta din elektriker för mer information.
- Sänk inte ned enheten, strömsladden eller kontakten i vatten eller andra vätskor.
- Koppla alltid ur strömkontakten efter användning av enheten och före montering/demontering eller rengöring av produkten, eller om du lämnar rummet eller om det inträffar ett fel. Koppla inte ur strömkontakten genom att dra i sladden.
- Förhindra skada på strömsladden genom att inte klämma, böja eller gnida den mot skarpa kanter. Håll strömsladden borta från heta ytor och öppen eld.

## SÄKERHET OCH INSTALLATION

---

- Använd inte en förlängningsladd med enheten.
- Använd aldrig enheten om den eller strömsladden är skadad.
- Våra hushållsapparater från GRUNDIG uppfyller alla tillämpliga säkerhetsstandarder och om enheten skadas måste den repareras eller ersättas av ett behörigt servicecenter för att undvika farliga situationer. Felaktigt eller okvalificerat reparationsarbete kan orsaka skador och risker för användaren.
- Förvara enheten utom räckhåll för barn.
- Enheten får inte användas av följande personer, inklusive barn: personer med nedsatt fysisk, känslomässig eller mental förmåga och de som saknar rätt erfarenheter och kunskaper. Detta gäller inte för de senare om de har fått instruktioner när det gäller användning av enheten eller om de använder den under övervakande av en person som ansvarar för deras säkerhet. Barn ska övervakas för att säkerställa att de inte leker med enheten.
- Lämna inte enheten påslagen när den inte används. Var mycket försiktig när enheten används nära barn och människor med begränsad fysisk eller mental förmåga.
- Innan du använder enheten för första gången ska du rengöra alla delar som kommer i kontakt med mat ofta. Se informationen i avsnittet "Rengöring och skötsel".
- Torka enheten och alla delar innan du ansluter den till strömkällan och innan du kopplar in tillbehör.
- Använd inte enheten utan ingredienser i skålen.
- Demontera inte enheten under några omständigheter. Inga garantianspråk accepteras för skador orsakade av felaktig hantering.
- Placera aldrig enheten, tillbehören, strömsladden eller kontakten på heta ytor, såsom gas- eller el-brännare eller heta ugnsytor och använd aldrig heta vätskor eller mat. Låt het mat och vätskor svalna till minst 80°C eller mindre, innan du använder enheten.

## SÄKERHET OCH INSTALLATION

---

- Använd inte enheten för något annat än avsett syfte. Den är bara utformad för att hacka mat.
- Slå aldrig på enheten längre än nödvändigt för matbearbetning.
- Använd inte enheten med fuktiga eller våta händer.
- Använd bara enheten med de delar som medföljer.
- Enheten har utformats för mat- och vätskebearbetning i normala hushållskvantiteter. Använd inte enheten med kannan fylld med vätska.
- Skär maten i bitar av lämplig storlek, cirka 1 till 2 cm, och placera dem i kannan i små mängder.
- Använd inte enheten om knivarna är skadade eller visar tecken på slitage.
- Använd alltid enheten på en stabil, plan, ren, torr yta.
- Se till att det inte finns någon risk för att sladden oavsiktligt dras ut eller att någon kan snubbla över den när enheten används.
- Placera enheten så att kontakten alltid är åtkomlig.
- En spatel kan användas för att avlägsna maten från behållaren. Enheten måste slås av innan du gör detta.
- Den här enheten passar inte för att krossa is eller torr eller hård mat, eftersom det gör att knivarna snabbt blir slöa.
- Ta bort ben och sten från frukten för att förhindra att knivarna eller enheten skadas.
- För att förhindra risk för personskada ska du aldrig ställa in knivarna på enheten mot basen, om hackskålen inte sitter i ordentligt.
- Se till att locket sitter fast ordentligt på hackskålen innan du slår på enheten.
- För att förhindra överhettning ska du inte använda enheten utan avbrott i mer än 10 sekunder. Låt den svalna i 1 minut mellan varje 10-sekundersanvändning.
- Håll ordentligt i enhetens ovansida vid användning.
- Vid användning av enheten ska du utnyttja pulsfunktionen sparsamt istället för konstant.
- Se till att du använder enheten med dess gummidyna.

Kära kund!

Grattis till ditt val att köpa en ny GRUNDIG Multicut Compact Duo MM 5150.

Läs följande användarinformation noggrant för att säkerställa att du kan få ut maximalt av din GRUNDIG produkt under många år framåt i tiden.

## En ansvarsfull inställning!



GRUNDIG arbetar proaktivt för goda sociala förhållanden när det gäller rättvisa löner för både egna anställda samt hos leverantörer. Vi lägger också stor vikt vid effektiv användning av råmaterial med

kontinuerlig avfallsreducering av flera ton plast varje år. Dessutom är alla våra tillbehör tillgängliga i minst 5 år.

För en ljus framtid.

Av en god orsak. Grundig.

## Kontroller och delar

Se bilden på sidan 3.

## Kontroller och delar

- A** Funktionsreglage
- B** Basenhet
- C** Innerlock
- D** Hackkniv
- E** Behållare
- F** Hackkniv
- G** Fast axel
- H** Bas I Halkfritt Gummi

## Receptförslag

### Salsa

#### Ingredienser:

3 tomater, hackade

1 röd lök

1 vitlöksklyfta

1 röd paprika

1 jalapeño chillipeppar, urkärnad

2 matskedar färsk cilantro

½ tesked salt

#### Förberedelse:

Skala löken och häll i tillsammans med vitlök, paprika och chillipeppar i behållaren för enheten och hacka tills ingredienserna är grovhackade. Tillsätt tomater, cilantro och salt och hacka några gånger tills ingredienserna är helt blandade.

## Maximala mängder och bearbetningstider

Se tabellen för bearbetningstider och maximala mängder.

Ingredienser	Maximal mängd	Bearbetnings-tid
Kött/fisk (hackad)	150 g	5-10 sek
Ost (skuren i små kuber)	200 g	10 sek
Lök/vitlök (skalad och hackad i 8 delar)	200 g	5-10 pulser
Nötter (utan skal)	100 g	5-10 pulser
Mjök och vätskor	400 ml	10-20 pulser
Tomater (skalade och hackade i 6 delar)	200 g	10-20 pulser
Frukt/grönsaker (hackad i 8 delar)	200 g	5-10 pulser
Örter	30 g	5-10 pulser
Morötter	200 g	5-10 pulser
Soppa	400 ml	10-30 pulser
Barnmat	400 ml	10-30 pulser



# ANVÄNDNING

## Obs

- Handmixern har utformats för att hantera små mängder mat och ska inte användas i något annat syfte.
- Hacka inte hårda föremål, såsom kaffeböner, muskot, korn eller ben. Avlägsna stjälkar från örter, skal från nötter och ben från kött.
- Enheten ska vara urkopplad.

## Förberedelse

- 1 Avlägsna allt förpackningsmaterial och etiketter och gör dig av med dem i enlighet med de juridiska krav som gäller.
- 2 Innan du använder enheten för första gången ska du rengöra delarna som kommer i kontakt med maten (se avsnittet "Rengöring och skötsel").
- 3 Skär maten i små delar innan du använder enheten.

## Hackning

### Var försiktig

- Rör inte vid knivarna med bara händer.
- 1 Placera övre kniven **D** på nedre kniven **F**. Placera knivarna **D** och **F** på den fasta axeln **G** i behållaren **E**.

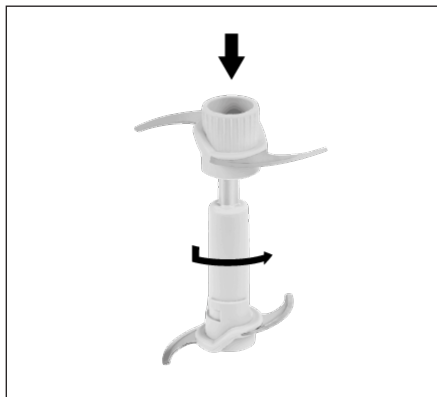

## Obs

- Använd inte kniven **F** separat.
- 2 Placera maten du vill bearbeta i behållaren **E**.
  - 3 Passa in innerlocket **C** i rätt position för behållaren **E**. Se till att vrida innerlocket medurs, så att de tre spåren på innerlocket **C** låses in i behållarens kanaler **E**.



- 4 Placera basenheten **B** på innerlocket **C** på behållaren **E**.
- 5 Koppla in strömsladden i vägguttaget.
- 6 Tryck och håll in funktionsknappen **A**.  
- Apparaten startar.

## Obs

- Du kan trycka på funktionsknappen **A** oavbrutet för att aktivera "PULS"-funktionen på enheten. Du kan få bättre hackkvalitet med "PULS"-funktionen.
  - Funktionsknappen **A** gör det möjligt för dig att använda två hastigheter; låg hastighet med skonsam tryckning och hög hastighet med kraftig tryckning.
- 7 Släpp upp funktionsknappen **A** för att slutföra åtgärden. Koppla ur strömsladden ur vägguttaget.

## Obs

- Använd inte enheten utan avbrott i mer än 10 sekunder.
- Om ingredienserna fastnar i behållarens sidor, ska du skrapa av dem med en spatel och fortsätta med hackningen.
- 8 Ta bort basenheten **B** och innerlocket **C**. Ta ut knivarna **D** och **F** försiktigt. Ta bort kniven **D** från knivbladet **F**. Ta ur maten ur behållaren **E**.

## Var försiktig

- Rör inte vid knivarna med bara händer. Knivarna är mycket vassa.

## Rengöring och skötsel

### Var försiktig

- Använd aldrig bensin, lösningsmedel eller rengöringsmedel med slipeffekt, metallföremål eller hårda borstar för att rengöra enheten.
  - Rör inte vid knivarna med bara händer. Knivarna är mycket vassa. Använd en borste!
- 1 Slå av enheten och koppla ur den ur vägguttaget.
  - 2 Låt enheten svalna helt.
  - 3 Använd en fuktig trasa för att rengöra basenheten **B** och torka sedan torr.
  - 4 Behållaren **E**, knivarna **D** och **F** locket **C** kan diskas i diskmaskinen på översta hyllan.
  - 5 Förvara knivarna **D** och **F**, efter att du har rengjort och torkat dem.

### Var försiktig

- Placera aldrig basenheten eller strömladdan i vatten eller andra vätskor och håll dem aldrig under rinnande vatten.

### Obs

- Innan du använder enheten igen ska du torka alla delar helt med en handduk.

## Förvaring

Om du inte planerar att använda enheten under en längre tid bör du plocka ur batterierna.

Se till att enheten är urkopplad och helt torr.

Vira inte strömladdan runt enheten.

Förvara den på en sval, torr plats.

Se till att enheten hålls utom räckhåll för barn.

## I enlighet med WEEE-direktivet för hantering av avfallsprodukter:

Den här produkten gäller under EU WEEE-direktivet (2012/19/EU). Den här produkten är försedd med en klassificeringssymbol för avfallshantering av elektriskt och elektroniskt material (WEEE).



Denna symbol indikerar att denna produkt inte ska kasseras med annat hushållsavfall vid slutet av dess livslängd. Använd enhet måste returneras till officiell samlingsplats

för återvinning av elektriska och elektroniska apparater. För att lokalisera dessa insamlingssystem, kontakta lokala myndigheter eller den återförsäljare där produkten införskaffades. Varje hushåll spelar en viktig roll för återförande och återvinning av gamla apparater. Lämpligt bortskaffande av använda apparater hjälper till att förhindra eventuella negativa konsekvenser för miljön och människors hälsa.

## I enlighet med RoHS-direktivet:

Produkten du har köpt gäller under EU RoHS-direktivet (2011/65/EU). Den innehåller inga av de farliga eller förbjudna material som anges i direktiven.

## Förpackningsinformation



Förpackningen för din produkt är tillverkad av återvinningsbart material i enlighet med nationella miljöföreskrifter. Kasta inte

förpackningsmaterial i hushållsavfall eller annat liknande avfall. Ta dem till ett samlingsställe för förpackningsmaterial som anvisas av de lokala myndigheterna.

## Tekniska data



**Strömförsörjning:** 220 - 240 V~, 50/60 Hz

**Ström:** 400 W

Utförande och specifikationer kan ändras utan föregående meddelande.

Lütfen cihazı kullanmadan önce bu kullanma kılavuzunu tam olarak okuyun! Hatalı kullanımdan kaynaklanan hasarları önlemek için tüm güvenlik talimatlarına uyun!

Kullanma kılavuzunu daha sonra başvurmak üzere saklayın. Bu cihaz üçüncü bir şahsa verildiğinde bu kullanma kılavuzu da teslim edilmelidir.

- Bıçaklar çok keskindir! Yaralanmaları önlemek için özellikle taşıma veya temizlik işlemi esnasında keskin bıçakları dikkatli şekilde tutun.
- Asla cihazı çıplak ellerle temizlemeyin. Her zaman bir fırça kullanın.
- Cihazın hiçbir dönen parçasına dokunmayın. Cihaz tam olarak durana kadar herhangi bir parça takmayın ya da çıkarmayın.
- Yaralanma ve hasarları önlemek için cihazın çalışması esnasında saçlarınızı, giysilerinizi ve diğer tüm aletleri her zaman cihazdan uzak tutun.
- Bu cihaz sadece evde kullanılmak üzere tasarlanmıştır.

- Tip plakası üzerinde belirtilen şebeke geriliminin yerel şebeke gerilimiyle uyumlu olup olmadığını kontrol edin. Cihazın elektrik bağlantısını kesmenin tek yolu fişini çekmektir.
- Elektrik kablosunu cihazın etrafına sarmayın.
- İlave koruma için bu cihaz, maksimum 30 mA anma değerine sahip bir ev aletleri artık akım cihazına bağlanmalıdır. Öneri için elektrik teknisyeninize danışın.
- Cihazı, elektrik kablosunu veya elektrik fişini suya ya da diğer sıvılara batırmayın.
- Cihazı kullandıktan sonra, parçalarını birleştirmeden/ayırmadan önce veya cihazı temizlemeden önce, odayı terk etmeden önce veya bir arıza oluştuğunda elektrik fişini her zaman çekin. Cihazın fişini kablosundan çekerek çıkarmayın.
- Keskin kenarlar üzerinde sıkışmasını, kıvrılmasını veya sürtünmesini engelleyerek elektrik kablosunun hasar görmesini önleyin. Kabloyu sıcak yüzeylerden ve açık ateşlerden uzak tutun.

- Cihazla birlikte bir uzatma kablosu kullanmayın.
- Elektrik kablosunda veya cihazda gözle görülür hasar mevcutsa cihazı asla kullanmayın.
- GRUNDIG Küçük Ev Aletleri, geçerli güvenlik standartlarına uygundur; bu nedenle cihaz veya elektrik kablosu hasar görürse, herhangi bir tehlikeyi önlemek için yetkili servis merkezi tarafından onarılmalı veya değiştirilmelidir. Hatalı veya yetersiz onarım işlemleri, kullanıcı için tehlike ve risk oluşturabilir.
- Cihazı kesinlikle parçalarına ayırmayın. Hatalı kullanımın neden olduğu hasar için hiçbir garanti talebi kabul edilmez.
- Cihazı her zaman çocukların ulaşamayacağı bir yerde muhafaza edin.
- Cihaz aşağıda tanımlanan kişiler ve çocuklar tarafından kullanılmamalıdır: fiziksel, duyuşal ve zihinsel becerileri kısıtlı olan veya deneyim ve bilgi eksikliği olan kişiler.

Son belirtilenler cihazla ilgili bilgi almışlarsa ya da cihazı güvenliklerinden sorumlu olan bir kişinin gözetiminde kullanıyorlarsa, bu kural onlar için geçerli olmaz. Küçük çocuklara, aletle oynamadıklarından emin olmak için daima gerekli dikkat gösterilmelidir.

- Kullanımda olduğu zaman cihazı gözetimsiz olarak bırakmayın. Cihaz çocukların ve sınırlı fiziksel, duyuşal ya da zihinsel kapasiteye sahip insanların yakınında kullanıldığında ekstra dikkat gösterilmesi tavsiye edilir.
- Cihazı ilk kez kullanmadan önce gıdalarla temas eden tüm parçaları dikkatli şekilde temizleyin. Lütfen ayrıntılar için "Temizlik ve Bakım" bölümüne bakın.
- Elektriğe bağlamadan ve aksesuarlarını takmadan önce cihazı ve tüm parçalarını kurutun.
- Cihazı haznesi boş şekilde çalıştırmayın.

# GÜVENLİK VE KURULUM

---

- Cihazı, aksesuarlarını, elektrik kablosunu veya fişini kesinlikle gazlı ya da elektrikli ocak, sıcak fırın yüzeyleri gibi yerlere koymayın ve sıcak sıvı ya da besinlerle birlikte kullanmayın. Cihazı kullanmadan önce sıcak gıda ve sıvıların en az 80°C veya daha düşük sıcaklıklara kadar soğumasını bekleyin.
- Cihazı, kullanım amacının dışındaki hiçbir şey için kullanmayın. Sadece gıdaları parçalamak için tasarlanmıştır.
- Cihazı asla yiyeceği işlemekten geçirmek için gerekenden daha uzun süre çalıştırmayın.
- Asla cihazı nemli veya ıslak ellerle kullanmayın.
- Cihazı sadece birlikte verilen parçalarla kullanın.
- Cihaz sadece evde gerekli olacak miktarlardaki yiyecek ve içecekleri işlemek üzere tasarlanmıştır. Doğrayıcıyı, haznesi sıvıyla doluyken çalıştırmayın.
- Yiyecekleri 1 ila 2 cm büyüklükte kestikten sonra küçük miktarlar halinde hazneye yerleştirin.
- Bıçakları hasar görmüşse veya aşınma işaretleri mevcutsa cihazı kullanmayın.
- Cihazı daima dengeli, düz, temiz ve kuru bir yüzey üzerinde kullanın.
- Cihazın kullanımı esnasında elektrik kablosunun yanlışlıkla çekilme veya birinin kabloya takılma tehlikesinin olmadığından emin olun.
- Cihazı, elektrik fişine her zaman ulaşılabilir şekilde yerleştirin.
- Yiyecekleri haznedeki çıkarıcı için bir spatula kullanılabilir. Bunu yapmadan önce cihaz kapatılmalıdır.
- Bu cihaz bıçakların kısa sürede körelmesine neden olabilecek kuru veya sert gıdalar için uygun değildir.
- Bıçakların ve cihazın zarar görmesini önlemek için gıdalardan kemikleri ve çekirdekleri çıkarın.
- Yaralanma riskini azaltmak için parçalayıcı tam olarak oturmamışsa cihazın bıçaklarını asla taban ünitesine üzerine takmayın.

- Cihazı çalıştırmadan önce kapağın parçalama haznesi üzerine düzgün olarak oturduğundan emin olun.
- Cihazı asla yiyeceği işlemden geçirmek için gerekenden daha uzun süre çalıştırmayın.
- Aşırı ısınmayı önlemek için cihazı sürekli olarak 10 saniyeden daha uzun süre kullanmayın. Her 10 saniyelik çalıştırma arasında cihazı 1 dakika için soğumaya bırakın.
- Cihazı çalıştırırken üst tarafından sıkıca tutun.
- Cihazı çalıştırdığınızda pulse işlevini sürekli kullanmak yerine aralıklarla kullanın.
- Cihazı mutlaka kendi kauçuk tabanı üzerinde kullanın.

Değerli Müşterimiz,

Yeni GRUNDIG Multicut Compact Duo MM 5150 cihazını satın aldığınız için sizi kutlarız.

Kaliteli GRUNDIG ürününüzü yıllarca kullanabilmek için lütfen aşağıdaki kullanıcı notlarını dikkatli bir şekilde okuyun.

## Sorumlu yaklaşım!



GRUNDIG hem çalışanlar hem de tedarikçiler için adil ücretlendirme sunan sözleşmeyle kabul edilmiş sosyal çalışma koşulları sağlamayı hedef alır. Hammaddelerin etkin kullanımı ve her yıl birkaç ton

plastik atık miktarını düzenli olarak azaltmak da öncelikli hedeflerimiz arasında yer alıyor. Ayrıca, tüm aksesuarlarımız en az 5 yıl boyunca kullanılabilir.

Yaşamaya değer bir gelecek için.

Ve iyi bir nedenle. Grundig.

## Kontroller ve parçalar

Sayfa 3'deki şekle bakın.

## Kontroller ve parçalar

- A** Çalıştırma düğmesi
- B** Taban ünitesi
- C** İç kapak
- D** Parçalama bıçağı
- E** Hazne
- F** Parçalama bıçağı
- G** Sabit mil
- H** Kaymaz kauçuk taban

## Tarif fikri

### Salsa

#### Malzemeler:

- 3 domates, çekirdekleri çıkarılmış
- 1 kırmızı soğan
- 1 diş sarımsak
- 1 adet kırmızı biber
- 1 Jalapeño acı biber, çekirdekleri çıkarılmış
- 2 yemek kaşığı taze kişniş
- ½ çay kaşığı tuz

#### Hazırlanışı:

Soğanı soyup sarımsak, kırmızı biber ve acı biberle birlikte cihazın haznesine koyun ve malzemeler irice parçalanıncaya kadar "pulse" işlevini kullanarak cihazı çalıştırın. Azar azar domates, kişniş ve tuz ekleyip malzemeler tamamen karışana kadar cihazı birkaç kez daha "pulse" işlevinde çalıştırın.



## Maksimum miktarlar ve işlem süresi

İşlem süreleri ve maksimum miktarlar için tabloya bakın.

Malzemeler	Maksimum miktar	İşlem süresi
Et / Balık (kuşbaşı doğranmış)	150 g	5-10 sn
Peynir (küçük küpler halinde kesilmiş)	200 g	10 sn
Soğan / Sarımsak (soyulmuş ve 8 parçaya kesilmiş)	200 g	5-10 pulse
Ceviz (kabuksuz)	100 g	5-10 pulse
Süt ve Sıvılar	400 ml	10-20 pulse
Domates (6 parçaya kesilmiş)	200 g	10-20 pulse
Meyve / Sebze (8 parçaya kesilmiş)	200 g	5-10 pulse
Mutfak bitkileri	30 g	5-10 pulse
Havuç	200 g	5-10 pulse
Çorba	400 ml	10-30 pulse
Bebek maması	400 ml	10-30 pulse

# ÇALIŞTIRMA

## Notlar

- Doğrayıcınız, küçük miktarlardaki gıdaları işlemeden geçirmek için tasarlanmıştır ve başka bir amaç için kullanılmamalıdır.
- Kahve çekirdeği, hindistan cevizi, hububat, buz veya kemik gibi son derece sert malzemeleri parçalamak için kullanmayın. Bitkilerin saplarını, cevizin kabuğunu ve etin kemiğini, sinirini ve kıkırdağını çıkarın.
- Kullanılmadığı zaman cihazın fişi çekilmelidir.

## Hazırlık

- 1 Tüm ambalaj ve etiket malzemelerini çıkarın ve yürürlükteki yasal düzenlemelere uygun olarak atın.
- 2 Cihazı ilk kez kullanmadan önce gıdalarla temas eden tüm parçaları dikkatli şekilde temizleyin ("Temizlik ve bakım" bölümüne bakın).
- 3 Cihazı kullanmadan önce gıdaları küçük parçalar halinde kesin.

## Parçalama

### Dikkat

- Parçalama bıçaklarına çıplak elle dokunmayın.
- 1 Üst parçalama bıçağını [D], alt parçalama bıçağının [F] üzerine yerleştirin. Parçalama bıçaklarını ([D] ve [F]) haznenin [E] içindeki sabitleme [G] takın.

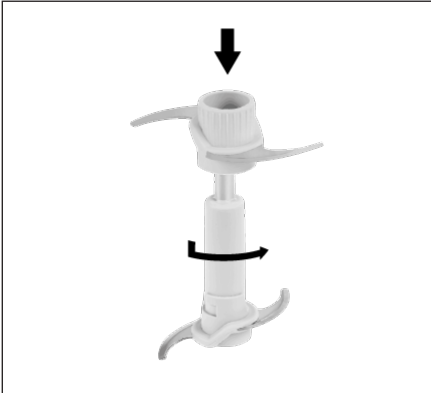

## Not

- Parçalama bıçağını [F] ayrı olarak kullanmaya çalışmayın.
- 2 Hazırlamak istediğiniz yiyeceği haznenin [E] içine koyun.
- 3 İç kapağı [C] hazne [E] üzerindeki doğru yerine takın. İç kapağı saat yönünde çevirmek suretiyle iç kapaktaki [C] üç çentiğin haznedeki [E] kanallara oturmasını sağlayın.



- 4 Taban ünitesini [B] hazne [E] üzerindeki iç kapağa [C] takın.
- 5 Elektrik kablosunun fişini prize takın.
- 6 Çalıştırma düğmesine [A] basın ve basılı tutun.
  - Cihaz çalışmaya başlar.

## Notlar

- Cihazın "PULSE" işlevini etkinleştirmek için çalıştırma düğmesine [A] aralıklı olarak basabilirsiniz. "PULSE" işlevini kullanarak daha kaliteli bir parçalama elde edebilirsiniz.
- Çalıştırma düğmesi [A] cihazı iki hızda çalıştırmaya olanak tanır; düğmeye hafifçe basarak cihazı yavaş bir hızda, daha sert basarak yüksek hızda çalıştırabilirsiniz.
- 7 İşlemi bitirmek istediğinizde çalıştırma düğmesini [A] bırakın. Cihazın fişini prizden çekin.

## Notlar

- Cihazı sürekli olarak 10 saniyeden daha uzun süreli çalıştırmayın.
- Malzemeler haznenin yan taraflarına yapışır- sa bir spatula vasıtasıyla çıkarın ve parçalama işlemine devam edin.
- 8 Taban ünitesini **B** ve ardından iç kapağı **C** çıkarın. Parçalama bıçaklarını (**D** ve **F**) dikkatli şekilde dışarı çıkarın. Parçalama bıça- ğını **D** diğer parçalama bıçağından **F** çıkara- rın. Hazneden **E** yiyeceği çıkarın.

## Dikkat

- Bıçaklara çıplak elle dokunmayın. Bıçaklar ol- dukça keskindir.

## Temizleme ve bakım

### Dikkat

- Cihazı temizlemek için kesinlikle benzin, solventler ya da aşındırıcı temizleyiciler, metal nesnelere veya sert fırçalar kullanmayın.
- Parçalama bıçaklarına çıplak elle dokunmayın. Bıçaklar oldukça keskindir. Bir fırça kullanın!
- 1 Cihazı kapatın ve elektrik kablosunun fişini duvar prizinden çekin.
- 2 Cihazın tamamen soğumasını bekleyin.
- 3 Taban ünitesinin **B** dışını nemli yumuşak bir bezle temizleyin ve ardından silerek kurulayın.
- 4 Hazne **E**, parçalama bıçakları (**D** ve **F**) ve kapak **C** bulaşık makinesinin üst rafında yıkanabilir.
- 5 Parçalama bıçaklarını (**D** ve **F**) temizleyip kuruladıktan sonra kaldırın.

### Dikkat

- Taban ünitesini veya elektrik kablosunu suya ya da diğer sıvıların içine sokmayın ve asla akan suyun altına tutmayın.

### Not

- Temizlik sonrasında cihazı kullanmadan önce yumuşak bir havlu ile tüm parçalarını kurula-

## Saklama

Cihazı uzun süre kullanmayı düşünmüyorsanız, lütfen dikkatli bir şekilde saklayın.

Cihazın fişinin çıkarıldığından ve tamamen kuru olduğundan emin olun.

Elektrik kablosunu cihazın etrafına sarmayın.

Serin ve kuru bir yerde saklayın.

Cihazın, daima çocukların ulaşamayacağı bir yerde muhafaza edildiğinden emin olun.

## AEEE Yönetmeliğine Uyum ve Atık Ürünün Elden Çıkarılması

Bu ürün T.C. Çevre ve Şehircilik Bakanlığı tarafından yayımlanan "Atık elektrikli ve Elektronik eşyaların Kontrolü Yönetmeliği"nde belirtilen zararlı ve yasaklı maddeleri içermez.



AEEE Yönetmeliğine uygundur. Bu ürün, geri dönüşümlü ve tekrar kullanılabilir nitelikteki yüksek kaliteli parça ve malzemelerden üretilmiştir. Bu nedenle, ürünü, hizmet ömrünün sonunda evsel veya diğer atıklarla birlikte atmayın. Elektrikli ve elektronik cihazların geri dönüşümü için bir toplama noktasına götürün. Bu toplama noktalarını bölgenizdeki yerel yönetime sorun. Kullanılmış ürünleri geri kazanıma vererek Çevrenin ve doğal kaynakların korunmasına yardımcı olun.

## Ambalaj bilgisi



Ürünün ambalajı, Ulusal Mevzuatımız gereği geri dönüştürülebilir malzemelerden üretilmiştir. Ambalaj atığını evsel veya diğer atıklarla birlikte atmayın, yerel otoritenin belirttiği ambalaj toplama noktalarına atın.

## Teknik veriler



**Güç kaynağı:** 220 - 240 V~, 50/60 Hz

**Güç:** 400 W

Tasarım ve özellikler önceden haber verilmeksizin değiştirilebilir.

## Değerli Müşterimiz,

Grundig Çağrı Merkezi haftanın 7 günü 24 saat hizmet vermektir.

Sabit veya cep telefonlarınızdan alan kodu tuşlamadan çağrı merkezi numaramızı arayarak ürününüz ile ilgili arzu ettiğiniz hizmeti talep edebilirsiniz.

Çağrı merkezimiz ile yaptığımız görüşmeler iletişim hizmeti olduğunuz operatör firma tarafından sizin için tanımlanan tarifeye göre ücretlendirilir.

Çağrı Merkezimize ayrıca [www.grundig.com.tr](http://www.grundig.com.tr) adresindeki "Tüketici Hizmetleri" bölümünde bulunan formu doldurarak veya 0 216 423 23 53 nolu telefona faks çekerek de ulaşabilirsiniz.

Yazılı başvurular için adresimiz:

Grundig Çağrı Merkezi, Arçelik A.Ş. Ankara Asfaltı Yanı, 34950 Tuzla/İSTANBUL

## Grundig Çağrı Merkezi 444 0 888

(Sabit telefonlardan veya cep telefonlarından alan kodu çevirmeden)

**Diğer Numara:  
0216 585 8 888**

## Aşağıdaki önerilere uymanızı rica ederiz.

1. Ürününüzü aldığınızda Garanti belgesini Yetkili Satıcımıza onaylatınız.
2. Ürününüzü kullanma kılavuzu esaslarına göre kullanınız.
3. Ürününüz ile ilgili hizmet talebiniz olduğunda yukarıdaki telefon numaralarından Çağrı Merkezimize başvurunuz.
4. Hizmet için gelen teknisyene "teknisyen kimlik kartı"ni sorunuz.
5. İşiniz bittiğinde servis teknisyeninden "Hizmet Fişi" istemeyi unutmayınız. alacağınız "Hizmet Fişi" , ilerde ürününüzde meydana gelebilecek herhangi bir sorunda size yarar sağlayacaktır.
6. Ürünün kullanım ömrü: 7 yıldır. (Ürünün fonksiyonunu yerine getirebilmesi için gerekli yedek parça bulundurma süresi).

## Müşteri Memnuniyeti Politikası

Arçelik A.Ş. olarak, hizmet verdiğimiz markamızın müşteri istek ve önerilerinin müşteri profili ayrımı yapılmaksızın her kanaldan (çağrı merkezi, e-posta, [www.grundig.com.tr](http://www.grundig.com.tr), faks, mektup, sosyal medya, bayi) rahatlıkla iletilebildiği, izlenebilir, raporlanabilir, şeffaf ve güvenli tek bir bilgi havuzunda toplandığı, bu kayıtların yasal düzenlemelere uygun, objektif, adil ve gizlilik içinde ele alındığı, değerlendirildiği ve süreçlerin sürekli kontrol edilerek iyileştirildiği, mükemmel müşteri deneyimini yaşatmayı ana ilke olarak kabul etmiş müşteri odaklı bir yaklaşımı benimsemekteyiz.

Yaklaşımımıza paralel olarak tüm süreçler yönetim sistemi ile entegre edilerek, birbirini kontrol eden bir yapı geliştirilmiş olup, yönetim hedefleri de bu sistem üzerinden beslenmektedir.

### Hizmet talebinin değerlendirilmesi

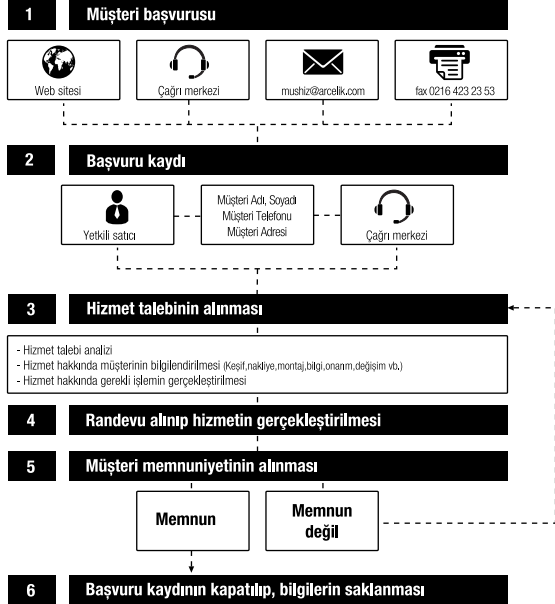

## Garanti Konusunda Dikkat Edilmesi Gereken Hususlar

Aşağıda belirtilen sorunların giderilmesi ücret karşılığında yapılır. Bu durumlar için garanti şartları uygulanmaz;

- 1) Kullanım hatalarından kaynaklanan hasar ve arızalar,
- 2) Malın tüketiciye tesliminden sonraki yükleme, boşaltma, taşıma vb. sırasında oluşan hasar ve arızalar,
- 3) Malın kullanıldığı yerin elektrik, su, doğalgaz, telefon vb. şebekesi ve/veya altyapısı kaynaklı meydana gelen hasar ve arızalar,
- 4) Doğa olayları ve yangın, su baskını vb. kaynaklı meydana gelen hasar ve arızalar,
- 5) Malın tanıtma ve kullanma kılavuzlarında yer alan hususlara aykırı kullanılmasından kaynaklanan hasar ve arızalar,
- 6) Malın, 6502 sayılı Tüketicinin Korunması Hakkındaki Kanununda tarif edilen şekli ile ticari veya mesleki amaçlarla kullanımı durumunda ortaya çıkan hasar ve arızalar,

Mala yetkisiz kişiler tarafından bakım, onarım veya başka bir nedenle müdahale edilmesi durumunda mala verilmiş garanti sona erecektir.

Garanti uygulaması sırasında değiştirilen malın garanti süresi, satın alınan malın kalan garanti süresi ile sınırlıdır.

İthalatçı/İmalatçı: Arçelik A.Ş.

Menşei: Türkiye

GERİNDİG

# GARANTİ BELGESİ

- 1)Garanti süresi, malın teslim tarihinden itibaren başlar ve 2 yıldır.
- 2)Malın tanıma ve kullanma kılavuzunda gösterildiği şekilde kullanılması ve Arçelik A.Ş.'nin yetkili kıldığı servis çalışanları dışındaki şahıslar tarafından bakım, onarım veya başka bir nedenle müdahale edilmemiş olması şartıyla, malın bütün parçaları dahil olmak üzere tamamını; malzeme, işçilik ve üretim hatalarına karşı malın teslim tarihinden itibaren yukarıda belirtilen süre kadar garanti eder.
- 3)Malın ayıplı olduğunun anlaşılması durumunda tüketicisi, 6502 sayılı Tüketicinin Korunması Hakkında Kanunun 11 inci maddesinde yer alan;
  - a-Sözleşmeden dönme,
  - b-Satış bedelinden indirim isteme,
  - c-Ücretsiz onarılmasını isteme,
  - ç-Satılanın ayıpsız bir misli ile değiştirilmesini isteme, haklarından birini kullanabilir.
- 4)Tüketicinin bu haklardan ücretsiz onarım hakkını seçmesi durumunda satıcı; işçilik masrafı, değiştirilen parça bedeli ya da başka herhangi bir ad altında hiçbir ücret talep etmeksizin malın onarımını yapmak veya yaptırmakla yükümlüdür. Tüketicisi ücretsiz onarım hakkını üretici veya ithalatçıya karşı da kullanabilir. Satıcı, üretici ve ithalatçı tüketicinin bu hakkını kullanmasından müstesilsen sorumludur.
- 5)Tüketicinin, ücretsiz onarım hakkını kullanması halinde malın;
  - Garanti süresi içinde tekrar arızalanması,
  - Tamiri için gereken azami sürenin aşılması,
  - Tamirinin mümkün olmadığının, yetkili servis istasyonu, satıcı, üretici yada ithalatçı tarafından bir raporla belirlenmesi durumlarında;tüketicisi malın bedel iadesini, ayıp oranında bedel indirimini veya imkân varsa malın ayıpsız misli ile değiştirilmesini satıcıdan talep edebilir.

Satıcı, tüketicinin talebini reddedemez. Bu talebin yerine getirilmemesi durumunda satıcı, üretici ile ithalatçı müstesilsen sorumludur.
- 6)Malın tamir süresi 20 iş gününü geçemez. Bu süre garanti süresi içinde mala ilişkin arızanın yetkili servis istasyonuna veya satıcıya bildirim tarihinde, garanti süresi dışında ise malın yetkili servis istasyonuna teslim tarihinden itibaren başlar. Malın arızasının 10 iş günü içerisinde giderilmemesi halinde, üretici veya ithalatçı; malın tamiri tamamlanuncaya kadar, benzer özelliklere sahip başka bir malı tüketicinin kullanımına tahsis etmek zorundadır. Malın garanti süresi içerisinde arızalanması durumunda, tamirde geçen süre garanti süresine eklenebilir.
- 7)Malın kullanma kılavuzunda yer alan hususlara aykırı kullanılmasından kaynaklanan arızalar garanti kapsamı dışındadır.
- 8)Tüketicisi, garantiden doğan haklarının kullanılmasi ile ilgili olarak çıkabilecek uyumsuzlıklarda yerleşim yerinin bulunduğu veya tüketicisi işleminin yapıldığı yerdeki Tüketicisi Hakem Heyetine veya Tüketicisi mahkemesine başvurulabilir.
- 9)Satıcı tarafından bu Garanti Belgesinin verilmemesi durumunda, tüketicisi Gümrük ve Ticaret Bakanlığı Tüketicinin Korunması ve Piyasa Gözetimi Genel Müdürlüğüne başvurulabilir.

## Üretici veya İthalatçı Firmanın:

**Unvanı:** Arçelik A.Ş.  
**Adresi:** Arçelik A.Ş. Karaağaç Caddesi No:2-6,  
34445, Sütluçe / İSTANBUL  
**Telefonu:** (0-216) 585 8888  
**Faks:** (0-216) 423 2353  
**web adresi:** www.grundig.com.tr

## Malın

**Markası:** Grundig  
**Cinsi:** Doğrayıcı  
**Modeli:** MM 5150  
**Seri No:**  
**Garanti Süresi:** 2 YIL  
**Azami Tamir Süresi:** 20 İş günü

GENEL MÜDÜR

*Hakan Beygel*

**Arçelik A.Ş.**

GENEL MÜDÜR YRD.

*Adnan*

## Satıcı Firmanın:

**Unvanı:**  
**Adresi:**  
**Telefonu:**  
**Faks:**  
**e-posta:**

**Fatura Tarih ve Sayısı:**  
**Teslim Tarihi ve Yeri:**  
**Yetkilinin İmzası:**  
**Firmanın Kaşesi:**

Bu bölümü, ürünü aldığımız Yetkili Satıcı imzalayacak ve kaşeyecektir.

# SEGURANÇA E CONFIGURAÇÃO

---

Por favor, leia inteiramente este manual das instruções antes de usar este aparelho! Siga todas as instruções sobre segurança para evitar danos devido a uso inadequado!

Guarde o manual de instruções para futuras consultas. Caso este aparelho seja repassado para terceiros, este manual de instruções também o deve acompanhar.

- As lâminas são muito afiadas! Manuseie as lâminas afiadas com o maior cuidado possível, especialmente quando as remover e limpar, para evitar ferimentos.
- Nunca limpe o aparelho directamente com as mãos. Use sempre uma escova.
- Não toque nas partes móveis deste aparelho. Não adapte ou retire as peças até que a unidade esteja completamente parada.
- mantenha sempre o cabelo, as roupas ou quaisquer outros utensílios afastados do equipamento durante o funcionamento para evitar ferimentos e danos.
- O aparelho destina-se apenas ao uso doméstico.
- Verifique se a voltagem eléctrica no rótulo de características corresponde ao seu fornecimento eléctrico local. A única forma de desligar o aparelho da tomada é puxar pela ficha.
- Não enrole o cabo eléctrico em volta do aparelho.
- Para protecção adicional, este aparelho deve ser ligado a um dispositivo de corrente residual doméstico com uma voltagem não superior a 30 mA. Aconselhe-se com o seu electricista.
- Não mergulhe o aparelho, o cabo de alimentação ou a ficha eléctrica em água ou outros líquidos.
- Desligue sempre a ficha eléctrica após usar o aparelho e antes da montagem/desmontagem ou limpeza do produto, ou se sair do compartimento ou se ocorrer uma falha. Não desligue a ficha da tomada puxando pelo cabo.



## SEGURANÇA E CONFIGURAÇÃO

---

- Para evitar danos ao cabo de alimentação, evite apertá-lo, dobrá-lo ou friccionar em extremidades pontiagudas. Mantenha o cabo de afastado de superfícies quentes e chamas abertas.
- Não use cabo de extensão com o aparelho.
- Nunca use o aparelho se o mesmo ou o cabo eléctrico estiverem danificados.
- Os nossos Aparelhos domésticos GRUNDIG estão em conformidade com as normas de segurança aplicáveis; assim, se o aparelho ou o cabo de alimentação estiverem danificados, deverão ser reparados ou substituídos por um centro de assistência autorizado para evitar qualquer perigo. Qualquer trabalho de reparação mal feito ou não qualificado pode trazer perigos e riscos ao utilizador.
- Não desmonte o aparelho em circunstância alguma. Não se aceitam reclamações sobre garantia em caso de danos causados por manuseio impróprio.
- Mantenha sempre o aparelho fora do alcance de crianças.
- O aparelho não deverá ser usado pelas seguintes pessoas, incluindo crianças: as com capacidades físicas, sensoriais ou mentais limitadas ou aquelas com falta de experiência e conhecimento. Isto não se aplica aos últimos se forem instruídos sobre a utilização deste aparelho ou se o utilizarem sob a supervisão de uma pessoa responsável pela sua segurança. As crianças deverão ser sempre supervisionadas para assegurar que não brinquem com o aparelho.
- Não deixe o aparelho sem vigilância quando estiver em uso. Deve-se ter um cuidado extremo quando o aparelho estiver a ser usado próximo de crianças e pessoas com capacidades físicas, sensoriais ou mentais reduzidas.
- Antes de usar o aparelho pela primeira vez, limpe cuidadosamente todas as partes que entram em contacto com os alimentos. Consulte os detalhes completos na secção "Limpeza e cuidados".

## SEGURANÇA E CONFIGURAÇÃO

---

- Seque o aparelho e todas as partes antes de ligar à corrente eléctrica e antes de encaixar os acessórios.
- Não coloque o aparelho a funcionar sem ingredientes na jarra.
- Nunca coloque o aparelho, os acessórios, o cabo de alimentação ou a ficha em superfícies quentes como queimadores eléctricos ou a gás ou superfícies de forno quentes e nunca o utilize com líquidos ou alimentos quentes. Deixe os alimentos ou líquidos arrefecerem a um mínimo de 80 °C ou inferior antes de usar o aparelho.
- Não use o aparelho para outras finalidades além daquela a que se destina. Está concebido apenas para alimentos cortados.
- Nunca use o aparelho durante mais tempo que o necessário para processar os alimentos.
- Nunca use o aparelho com as mãos húmidas ou molhadas.
- Utilize o aparelho apenas com as partes fornecidas.
- O aparelho foi concebido para processar alimentos e líquidos em quantidades domésticas normais. Não opere o cortador de alimentos com a jarra contendo líquido.
- Corte os alimentos em pedaços de tamanho apropriado, cerca de 1 a 2 cm e coloque-os na jarra em pequenas quantidades.
- Nunca use o aparelho se as lâminas estiverem danificadas e apresentar sinais de desgaste.
- Use sempre o aparelho sobre uma superfície estável, plana, limpa e seca.
- Certifique-se de que não há qualquer perigo do cabo de alimentação ser acidentalmente puxado ou de alguém tropeçar sobre ele quando o aparelho estiver em uso.
- Posicione o aparelho de tal modo que a ficha esteja sempre acessível.

## SEGURANÇA E CONFIGURAÇÃO

---

- Deverá ser sempre utilizada uma espátula para remover o alimento da jarra. O aparelho deverá ser desligado antes de realizar tal operação.
- Este aparelho não é apropriado para secar ou para endurecer alimentos visto que tal faria com que as lâminas ficassem is not suitable for dry or hard foods as this will quickly cause the blades to become cegas.
- Retire sementes e caules dos alimentos para evitar que as lâminas e o aparelho fiquem danificados.
- Para reduzir o risco de ferimento, nunca aplique as lâminas do aparelho sobre a unidade de base, se o cortador não estiver devidamente colocado.
- Certifique-se sempre que a tampa está colocada na jarra de corte antes de ligar o aparelho.
- Nunca use o aparelho durante mais tempo que o necessário para processar os alimentos.
- Para evitar sobreaquecimento, não utilize continuamente o aparelho durante mais de 10 segundos. Deixe-os arrefecer durante 1 minuto entre cada operação de 10 segundos.
- Segure firmemente o aparelho pela parte de cima enquanto está a utilizar.
- Ao utilizar o aparelho, use a função inteligente de pulso, em vez de o utilizar continuamente.
- Assegure-se que utiliza o aparelho com o seu próprio tapete de borracha.”

# NUMA VISTA DE OLHOS

---

Caro Cliente,

Parabéns por adquirir o seu novo cozinha Multicut Compact Duo MM 5150 da GRUNDIG.

Leia cuidadosamente as seguintes notas ao utilizador para assegurar que tira o melhor proveito do seu produto de qualidade GRUNDIG durante muitos anos.

## Um tratamento responsável!



A GRUNDIG empenha-se em condições de trabalho social contratualmente acordadas, com pagamentos justos tanto para os funcionários internos como para fornecedores. Também damos

grande importância ao uso eficiente das matérias-primas com contínua redução do desperdício de várias toneladas de plástico a cada ano. Além disso, todos os nossos acessórios estão disponíveis por no mínimo 5 anos.

Para um futuro com mais qualidade.

Por uma boa razão. Grundig.

## Controlos e partes

Ver a figura na página 3.

## Controlos e partes

- A** Interruptor de funcionamento
- B** Unidade de base
- C** Tampa interior
- D** Lâmina de corte
- E** Jarra
- F** Lâmina de corte
- G** Eixo fixo
- H** Base de borracha não-deslizante.

## Sugestão de receitas

### Molho

#### Ingredientes:

- 3 tomates, sem sementes
- 1 cebola vermelha
- 1 dente de alho
- 1 pimento vermelho
- 1 pimento jalapeño chilli, sem sementes
- 2 colheres de coentro fresco
- ½ colher de sal

#### Preparação:

Descasque a cebola e coloque com o alho, pimento e pimenta chilli na jarra do aparelho e faça pressão até que os ingredientes fiquem grosseiramente cortados. Adicione gradualmente tomates, coentros e sal e pressione algumas vezes até que os ingredientes fiquem totalmente misturados.

## Quantidades máximas e tempo de processamento

Consulte a tabela para tempo de processamento e quantidades máximas.

<b>Ingredientes</b>	<b>Máximo quantidade</b>	<b>Processamento tempo</b>
Carne / Peixe (em pedaços)	150 g	5-10 seg
Queijo (cortado em pequenos cubos)	200 g	10 seg
Cebolas / Alho (descascados e cortados em 8 pedaços)	200 g	5-10 impulsos
Nozes (sem casca)	100 g	5-10 impulsos
Leite e líquidos	400 ml	10-20 impulsos
Tomate (cortado em 6 pedaços)	200 g	10-20 impulsos
Frutas / Vegetais (cortados em 8 pedaços)	200 g	5-10 impulsos
Ervas aromáticas	30 g	5-10 impulsos
Cenouras	200 g	5-10 impulsos
Sopa	400 ml	10-30 impulsos
Alimentos de bebé	400 ml	10-30 impulsos

# FUNCIONAMENTO

## Notas

- O seu cortador foi concebido para processar pequenas quantidades de alimentos e e não deverá ser utilizado para quaisquer outros fins.
- Não corte itens extremamente duros como grãos de café, noz moscada, gelo ou ossos. Retire os caules das ervas, as cascas das nozes e os ossos, tendões e cartilagem da carne.
- O aparelho deverá ser desligado da corrente quando não estiver a ser utilizado.

## Preparação

- 1 Remova todos os materiais de embalagem e rótulos e elimine-os de acordo com os regulamentos legais aplicáveis.
- 2 Antes de usar o aparelho pela primeira vez, limpe as partes que entram em contacto com os alimentos (ver a secção "Limpeza e cuidados").
- 3 Corte o alimento em pequenos pedaços antes de funcionar o aparelho.

## Corte

### Atenção

- Não toque nas lâminas de corte com as mãos desprotegidas.
- 1 Coloque a lâmina superior de corte **D** sobre a lâmina inferior de corte **F**. Monte as lâminas de corte **D** e **F** no eixo fixo **G** na jarra **E**.

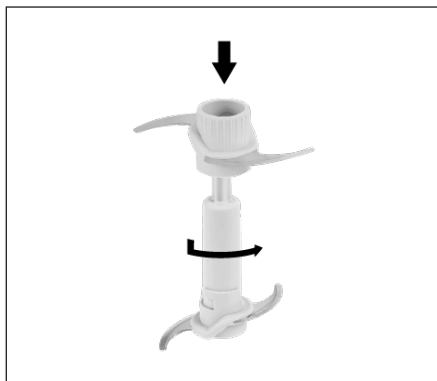

## Nota

- Não utilize separadamente a lâmina de corte **F**.
- 2 Coloque os alimentos que pretende preparar na jarra **E**.
  - 3 Coloque a tampa interior **C** na posição correcta na jarra **E**. Certifique-se que roda a tampa interior no sentido horário de forma as que os três entalhes na tampa interior **C** fiquem bloqueados nos canais na jarra **E**.



- 4 Monte a unidade da base **B** na tampa interior **C** na jarra **E**.
- 5 Introduza a ficha na tomada de parede.
- 6 Mantenha premido o interruptor de funcionamento **A**.
  - O aparelho começa a funcionar.

## Notas

- Pode premir o interruptor de funcionamento **A** de forma intermitente para activar a função "PULSE" do aparelho. Pode obter uma melhor qualidade de corte com a função "PULSE".
  - O interruptor de funcionamento **A** permite-lhe usar duas velocidades; velocidade baixa compressão suave e alta velocidade com pressão mais firme.
- 7 Solte o interruptor de funcionamento **A** para terminar o funcionamento. Desligue a ficha da tomada de parede.

# FUNCIONAMENTO

---

## Notas

- Não funcione o aparelho de forma contínua durante mais do que 10 segundos.
- Se os ingredientes se prenderem aos lados da jarra, raspe-os com uma espátula e continue a operação de corte.
- 8 Remova a unidade da base **[B]** e a tampa interior **[C]**. Retire cuidadosamente as lâminas de corte **[D]** e **[F]**. Retire a lâmina de corte **[D]** da lâmina de corte **[F]**. Retire os alimentos da jarra **[E]**.

## Atenção

- Não toque nas lâminas com as mãos desprotegidas. As lâminas são muito cortantes.

## Limpeza e cuidados

### Atenção

- Nunca utilize gasolina, solventes ou limpadores abrasivos, objectos metálicos ou escovas duras para limpar o aparelho.
  - Não toque nas lâminas de corte com as mãos desprotegidas. As lâminas são muito cortantes. Use uma escova!
- 1 Desligue o aparelho e retire a ficha da tomada.
  - 2 Deixe o aparelho arrefecer completamente.
  - 3 Utilize um pano macio e húmido para limpar o exterior da unidade de base **B** limpe até secar.
  - 4 A jarra **E**, as lâminas de corte **D** e **F** e a tampa **C** podem ser lavadas na prateleira superior da máquina de lavar louça.
  - 5 Guarde as lâminas de corte **D** e **F** após as ter limpo e sacado.

### Atenção

- Nunca coloque a unidade da base ou o cabo de alimentação na água ou qualquer outro líquido e nunca segure-os sobre água corrente.

### Nota

- Antes de usar o aparelho após a limpeza, seque cuidadosamente todas as partes com uma toalha macia.

## Armazenamento

Se não estiver a planear utilizar o aparelho durante um longo período de tempo, guarde-o cuidadosamente.

Certifique-se de que o aparelho está desligado da tomada e completamente seco.

Não enrole o cabo eléctrico em volta do aparelho.

Guarde-o num local fresco e seco.

Certifique-se de que o aparelho está guardado fora do alcance de crianças.

## Conformidade com a Directiva WEEE e Eliminação de Resíduos:

Este produto está em conformidade com a Directiva WEEE da UE (2012/19/EU). Este produto porta um símbolo de classificação para resíduos de equipamentos eléctricos e electrónicos (WEEE).



Este símbolo indica que o produto não deve ser eliminado juntamente com o lixo doméstico no fim da sua vida útil. O dispositivo usado deve ser devolvido num ponto de recolha oficial para reciclagem de dispositivos eléctricos e electrónicos. Para encontrar estes sistemas de recolha, entre em contacto com as autoridades locais ou com o revendedor através do qual adquiriu o produto. Todos desempenham um papel importante na recuperação e reciclagem de aparelhos velhos. A eliminação correta de aparelhos usados ajuda a prevenir potenciais efeitos negativos ao meio ambiente e à saúde humana.

## Cumprimento com a Directiva RoHS:

O produto que adquiriu está em conformidade com a Directiva RoHS da UE (2011/65/EU). Ele não contém materiais perigosos e proibidos especificados na Directiva.

## Informação de embalagem



A embalagem do produto é feita de materiais recicláveis, de acordo com a nossa legislação nacional. Não elimine os materiais da embalagem juntamente com os resíduos domésticos ou outros tipos de resíduos. Leve-os para os pontos de recolha de materiais de embalagem designados pelas autoridades locais.

## Dados técnicos



**Fornecimento eléctrico:** 220 - 240 V~, 50/60 Hz

**Alimentação:** 400 W

Desenho e especificações sujeitos a alteração sem aviso prévio.









# GRUNDIG

Grundig Intermedia GmbH  
Thomas-Edison-Platz 3  
D-63263 Neu-Isenburg

[www.grundig.com](http://www.grundig.com)  
01M-GMN1700-2219-02  
Rev.02